

ARDESTO™

МІКРОХВИЛЬОВА ПІЧ

Інструкція з експлуатації

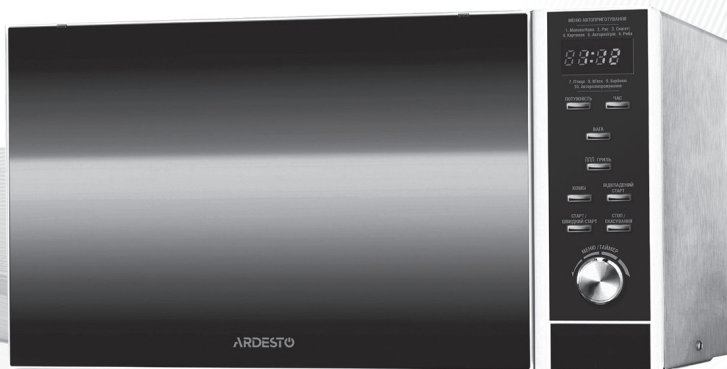

GO-EGR923BL

Уважно ознайомтеся з цією інструкцією перед встановленням і використанням пристрою.

ЗМІСТ

ЗАХОДИ БЕЗПЕКИ З МЕТОЮ ЗАПОБІГАННЯ МОЖЛИВОГО РИЗИКУ ВПЛИВУ МІКРОХВИЛЬОВОГО ВИПРОМІНЮВАННЯ	
ВАЖЛИВІ ЗАХОДИ БЕЗПЕКИ	3
КОМПЛЕКТАЦІЯ.....	7
ТЕХНІЧНІ ХАРАКТЕРИСТИКИ	7
ПЕРШ НІЖ ЗВЕРНУТИСЯ В СЕРВІСНУ СЛУЖБУ	7
ВСТАНОВЛЕННЯ.....	8
ІНСТРУКЦІЇ ЩОДО ЗАЗЕМЛЕННЯ ПРИСТРОЮ	9
ПЕРЕШКОДИ В РОБОТІ РАДІОПРИЛАДІВ.....	9
ПОРАДИ ЩОДО ПРИГОТУВАННЯ ЇЖІ	10
РЕКОМЕНДАЦІЇ ЩОДО ВИБОРУ ПОСУДУ	11
ДЕТАЛІ ПРИСТРОЮ	12
ПАНЕЛЬ КЕРУВАННЯ.....	13
НАЛАШТУВАННЯ РЕЖИМІВ КЕРУВАННЯ.....	14
Налаштування часу.....	14
Приготування страв у мікрохвильовій печі	14
Гриль	15
Комбінований режим 1	15
Комбінований режим 2.....	16
Авторозморожування	16
Послідовне приготування	16
Відкладений старт.....	17
Швидкий старт	17
Блокування від дітей.....	17
Автоприготування	18
ЧИЩЕННЯ ТА ДОГЛЯД	19

ЗАХОДИ БЕЗПЕКИ З МЕТОЮ ЗАПОБІГАННЯ МОЖЛИВОГО РИЗИКУ ВПЛИВУ МІКРОХВИЛЬОВОГО ВИПРОМІНЮВАННЯ

ВАЖЛИВІ ІНСТРУКЦІЇ З БЕЗПЕКИ
ПРОЧИТАЙТЕ УВАЖНО ТА ЗБЕРЕЖІТЬ
ДЛЯ ПОДАЛЬШОГО ВИКОРИСТАННЯ

1. Не використовуйте піч із відкритими дверцятами, тому що це може стати причиною перевищення рівня мікрохвильового випромінювання.
2. Не розміщуйте жодних предметів між передньою частиною печі та дверцятами. Стежте за тим, щоб на ущільнювачі не накопичувалися сіль або залишки засобів для чищення.
3. Не використовуйте піч, якщо вона пошкоджена. Дуже важливо, щоб дверцята мікрохвильової печі були правильно зачинені та не було жодних ушкоджень:
 - а. дверцят;
 - б. петель і замків;
 - в. ущільнювачів.
4. Ремонт і обслуговування пристрою повинні здійснюватися виключно спеціалістами авторизованого сервісного центру.

ВАЖЛИВІ ЗАХОДИ БЕЗПЕКИ

Під час використання електричних приладів необхідно дотримуватися основних правил безпеки:

УВАГА: щоб зменшити ризик загоряння, ураження електричним струмом, травм або перевищення рівня мікрохвильового випромінювання:

1. Уважно прочитайте всю інформацію, що міститься в цій інструкції, перед початком експлуатації пристрою.

2. Використовуйте пристрій лише за його прямим призначенням як це описано в інструкції. Ця мікрохвильова піч призначена для розігрівання та приготування їжі в домашніх умовах. Не використовуйте цей пристрій у промислових цілях.
3. Прилад призначений для використання у побутових та аналогічних умовах, зокрема:
 - в кухонних зонах для персоналу в магазинах, офісах та інших виробничих умовах;
 - в фермерських будинках;
 - клієнтами в готелях, мотелях, та іншій інфраструктурі житлового типу;
 - в умовах режиму пансіону проживання плюс сніданок.
4. Не користуйтеся мікрохвильовою піччю, якщо вона порожня.
5. Мікрохвильова піч призначена для нагрівання продуктів харчування та напоїв. Сушіння продуктів харчування чи одягу, а також нагрівання килимків, капців, губок, вологого одягу та подібних речей може призвести до травмування, займання та пожежі.
6. Не користуйтеся мікрохвильовою піччю, якщо пошкоджено кабель або вилку, якщо пристрій не працює належним чином або якщо він був пошкоджений або падав. Пошкоджений мережевий кабель повинен бути замінений виробником або представником авторизованого сервісного центру або іншим кваліфікованим у цій сфері спеціалістом, щоб уникнути потенційних ризиків ураження електричним струмом.
7. **УВАГА:** коли пристрій працює в комбінованому режимі, діти можуть користуватися піччю лише під наглядом дорослих.
8. **УВАГА:** діти можуть користуватися піччю без нагляду дорослих лише за умови проходження відповідного інструктажу так, щоб дитина вміла безпечно

користуватися піччю та розуміла небезпеку в разі неправильної експлуатації пристрою.

9. Щоб уникнути ризику загоряння всередині мікрохвильової печі:
 - ① Уважно стежте за процесом нагрівання їжі в пластикових або паперових контейнерах, оскільки можливий спалах.
 - ② Знімайте мотузки та дроти, що використовуються для пакування паперових або пластикових пакетів, перш ніж класти їх у мікрохвильову піч.
 - ③ Якщо в камері мікрохвильової печі спостерігається дим або спалах, негайно відключіть пристрій від мережі електроживлення та тримайте дверцята печі закритими, щоб уникнути поширення полум'я.
 - ④ Не можна зберігати їжу або будь-які інші предмети всередині мікрохвильової печі.
10. **УВАГА:** рідину або інші продукти не можна розігрівати в герметичному пакуванні, оскільки вони можуть вибухнути.
11. Під час нагрівання напоїв у мікрохвильовій печі може відбутися бурхливе кипіння з затримкою. Тому будьте обережні, коли виймаєте контейнер із рідиною з печі.
12. Не смажте їжу в мікрохвильовій печі. Гаряча олія може пошкодити деталі пристрою та посуд і навіть призвести до опіків.
13. Не можна класти в мікрохвильову піч яйця в шкарлупі, а також розігрівати варені яйця. Вони можуть вибухнути навіть після закінчення процесу нагрівання.
14. Продукти з твердою шкіркою або оболонкою (картопля, сосиски, яблука, волоські горіхи тощо) перед приготуванням у печі необхідно очистити або проколоти.

15. Після підігрівання дитячої їжі або пляшечок із дитячим харчуванням необхідно перемішати або збовтати вміст, а також перевірити температуру перед вживанням, щоб уникнути опіків.
16. Посуд сильно нагрівається під час приготування в мікрохвильовій печі. Завжди використовуйте кухонні рукавички, щоб дістати їжу.
17. Необхідно обов'язково перевіряти посуд на предмет того, чи підходить він для використання в мікрохвильовій печі.
18. **УВАГА:** будь-якій особі, крім кваліфікованого спеціаліста, небезпечно виконувати будь-які дії щодо обслуговування та ремонту, пов'язані з видаленням кришки, яка захищає від впливу мікрохвильової енергії.
19. Цей пристрій належить до групи 2, класу B ISM обладнання (промислове, наукове та медичне обладнання), оскільки в ньому генерується радіочастотна енергія та використовується у формі електромагнітного випромінювання для обробки матеріалів. Пристрій призначений для використання в побуті за умови підключення до мережі живлення низької напруги.
20. Цей прилад можуть використовувати діти у віці від 8 років та особи з обмеженими фізичними, чуттєвими або розумовими можливостями або з недостатністю досвіду й знань, якщо вони перебувають під постійним наглядом або їх проінструктовано щодо безпечного використання приладу та вони зрозуміють можливі небезпеки. Очищення та обслуговування споживачем не повинні здійснювати діти без нагляду.
21. Стежте за тим, щоб діти не гралися з пристроєм.

КОМПЛЕКТАЦІЯ

мікрохвильова піч;
опора, що обертається;
вісь обертання;
скляна таця;
металева решітка;
інструкція з експлуатації (містить гарантійний талон).

ТЕХНІЧНІ ХАРАКТЕРИСТИКИ

- Споживана потужність: 230 В ~ 240 В, 50 Гц, 1400 Вт (мікрохвильова піч), 1000 Вт (гриль)
- Вихідна потужність: 900 Вт
- Робоча частота: 2450 МГц
- Зовнішні розміри: 281 мм (В) × 483 мм (Ш) × 360 мм (Г)
- Внутрішні розміри: 220 мм (В) × 340 мм (Ш) × 320 мм (Г)
- Об'єм: 23 л
- Рівномірне приготування: система поворотного столу
- Маса нетто: близько 14,1 кг

ПЕРШ НІЖ ЗВЕРНУТИСЯ В СЕРВІСНУ СЛУЖБУ

Якщо пристрій не працює:

1. Переконайтеся, що піч увімкнена в розетку правильно. Якщо ні, витягніть вилку з розетки, зачекайте 10 секунд, а потім знову вставте вилку в розетку.
 2. Перевірте запобіжники в лічильнику.
 3. Переконайтеся, що панель керування й таймер запрограмовані правильно.
 4. Перевірте, чи правильно закриті дверцята. В іншому випадку мікрохвильова енергія не потраплятиме всередину печі.
- ЯКЩО ЖОДНА З ПРОВЕДЕНИХ МАНІПУЛЯЦІЙ НЕ ПОКРАЩИЛА СИТУАЦІЮ, ЗВЕРНІТЬСЯ ДО СПЕЦІАЛІСТА АВТОРИЗОВАНОГО СЕРВІСНОГО ЦЕНТРУ. НЕ НАМАГАЙТЕСЯ РЕМОНТУВАТИ ПРИСТРІЙ САМОСТІЙНО.

ВСТАНОВЛЕННЯ

1. Переконайтеся, що всі пакувальні матеріали видалено з внутрішньої сторони дверцят.
2. **УВАГА:** ретельно перевірте мікрохвильову піч на наявність будь-яких пошкоджень, наприклад, вм'ятини всередині камери, зігнуті або зміщені дверцята, пошкоджені ущільнювачі, петлі або замки. У разі виявлення таких пошкоджень зверніться в авторизований сервісний центр.

УВАГА: якщо дверцята або ущільнення дверцят пошкоджені, піч не можна вмикати до тих пір, поки не буде відремонтована кваліфікованим спеціалістом.

3. Встановлюйте мікрохвильову піч на рівній і стійкій поверхні для забезпечення приготування їжі з великою вагою.
4. Не встановлюйте мікрохвильову піч у вологих приміщеннях, поблизу джерел тепла й легкозаймистих матеріалів.
5. Мікрохвильова піч повинна встановлюватися окремо і не повинна бути вбудована.
6. Для правильної роботи пристрою необхідно забезпечити належну вентиляцію. Відстань між задньою панеллю мікрохвильової печі та стіною повинна становити не менше 10 см, між боковою панеллю та стіною — не менше 5 см, між верхньою поверхнею печі й іншими предметами — не менше 20 см.
7. Не користуйтеся піччю без скляної таці та опори, що обертається, і розташовуйте їх завжди на відповідних місцях.
8. Переконайтеся, що мережевий кабель є неушкодженим і не лежить на мікрохвильовій печі або на будь-якій іншій гарячій поверхні.
9. Забезпечте вільний доступ до розетки, щоб у разі потреби можна було легко витягнути вилку й уник-

нути небезпеки ураження електричним струмом.
10. Не користуйтеся піччю з відчиненими дверцятами.

ІНСТРУКЦІЇ ЩОДО ЗАЗЕМЛЕННЯ ПРИСТРОЮ

Цей пристрій повинен бути заземлений. Піч поста-чається в комплекті з кабелем і штепсельною вилкою, розрахованою на заземлену електричну розетку. Заземлення дає змогу мінімізувати ризик ураження електричним струмом у разі короткого замикання. Ре-комендується мати окрему розетку для мікрохвильо-вої печі. Використання високої напруги є небезпечним і може призвести до пожежі.

УВАГА: неналежне використання заземленої розетки може призвести до ураження електричним струмом.

Примітки:

1. Якщо у вас є будь-які запитання щодо заземлення або сумніви стосовно підключення печі до електро-мережі, проконсультуйтеся з цього приводу з елек-триком або спеціалістом авторизованого сервісно-го центру.
2. Ані виробник, ані продавець не несе жодної від-повідальності щодо пошкодження пристрою або отримання вами травм, пов'язаних із недотриман-ням заходів безпеки під час підключення пристрою до електромережі.

Кабелі мають відповідне кольорове маркування:

Жовто-зелений = ЗАЗЕМЛЕННЯ

Синій = НУЛЬ

Коричневий = ФАЗА

ПЕРЕШКОДИ В РОБОТІ РАДІОПРИЛАДІВ

Робота мікрохвильової печі може призвести до пе-решкод у роботі радіо, телевізора та іншого подібно-го обладнання. У разі виникнення перешкод описані

нижче маніпуляції допоможуть налагодити роботу радіо- й телевізійних приладів:

1. Очистьте дверцята та ущільнювачі мікрохвильової печі.
2. Змініть положення антени радіо або телевізора.
3. Змініть розташування мікрохвильової печі по відношенню до приймача.
4. Відсуньте мікрохвильову піч подалі від приймача. Увімкніть мікрохвильову піч в іншу розетку таким чином, щоб піч і приймач були на різних розподільних мережах.

ПОРАДИ ЩОДО ПРИГОТУВАННЯ ЇЖІ

1. Розміщуйте продукти рівномірно. Товсті шматки розміщуйте ближче до зовнішніх країв тарілки, менші шматочки розміщуйте ближче до центру.
2. Слідкуйте за часом приготування. Починайте приготування з коротшого відрізка часу. Після закінчення заданого часу збільште його, наскільки це необхідно. Будьте обережні, оскільки при перегріванні їжі можливий дим і загоряння.
3. Накривайте страву під час приготування. Це сприятиме уникненню забруднення всередині печі та забезпечить рівномірне приготування страви.
4. Якщо ви готуєте курча або гамбургери, обов'язково перевертайте їх у процесі приготування. Великі шматки м'яса необхідно перевертати не менше 1 разу.
5. Під час приготування переміщуйте такі види страв, як фрикадельки, зверху вниз і з центру до зовнішніх країв посуду.

РЕКОМЕНДАЦІЇ ЩОДО ВИБОРУ ПОСУДУ

1. Ідеальним для використання в мікрохвильовій печі є прозорий посуд, що пропускає мікрохвилі й таким чином дає енергії змогу проходити через контейнер і нагрівати їжу.
2. Не використовуйте металевий посуд або посуд із металевою обробкою, оскільки мікрохвилі не можуть проникати через метал.
3. Не використовуйте паперовий посуд із вторинної сировини для приготування в мікрохвильовій печі, оскільки він містить незначні фрагменти металу, що може призвести до спалахів і/або пожежі.
4. Рекомендується використовувати посуд круглої/овальної форми. Не використовуйте посуд квадратної/видовженої форми, оскільки їжа в кутках може перегрітися.
5. Вузькі смужки алюмінієвої фольги можна використати з метою запобігання перегрівання відкритих частин страви. Але будьте обережні - не використовуйте забагато фольги та дотримуйтеся відстані 2,54 см між фольгою та внутрішніми стінками печі.
6. Слід використовувати тільки аксесуари, які придатні для використання в мікрохвильових печах.

Нижченаведена таблиця допоможе вам у правильному виборі посуду.

Матеріал посуду	Мікрохвильова піч	Гриль	Комбінований режим
Загартоване скло	Так	Так	Так
Незагартоване скло	Ні	Ні	Ні
Жаростійка кераміка	Так	Так	Так
Жаростійкий пластик	Так	Ні	Ні
Папір	Так	Ні	Ні
Металева таця	Ні	Так	Ні
Металева решітка	Ні	Так	Ні
Фольга та контейнери з фольги	Ні	Так	Ні

ДЕТАЛІ ПРИСТРОЮ

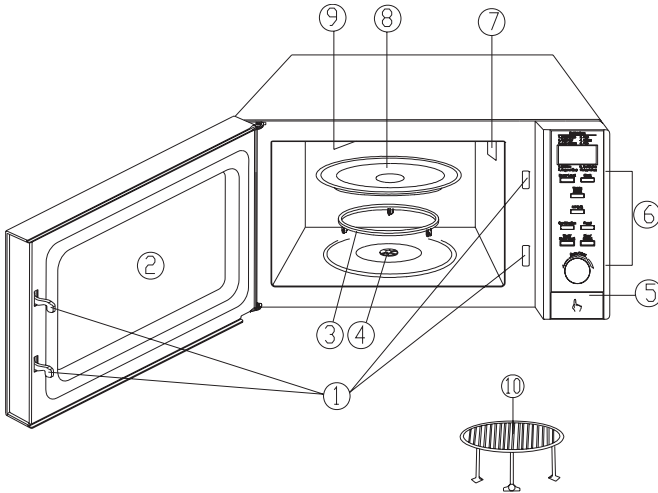

1. Система замків дверцят
2. Оглядове віконце
3. Опора, що обертається
4. Вісь обертання
5. Кнопка відкриття дверцят
6. Панель керування
7. Хвилевід
8. Скляна таця
9. Нагрівач гриля
10. Металева решітка

ПАНЕЛЬ КЕРУВАННЯ



ЕКРАН МЕНЮ

- Час приготування, потужність, індикатори стану та годинник.

ПОТУЖНІСТЬ

- Натисніть цю кнопку кілька разів, щоб встановити рівень потужності мікрохвиль для приготування.

ЧАС

- Натисніть цю кнопку, щоб налаштувати час, і, закінчивши налаштування, натисніть кнопку ще раз.

ВАГА

- Після вибору меню автоприготування натисніть цю кнопку, щоб ввести вагу їжі або кількість порцій.

ГРИЛЬ

- Натисніть цю кнопку, щоб вибрати програму приготування на грилі.

КОМБІ

- Натисніть цю кнопку, щоб вибрати режим приготування за допомогою мікрохвильової печі та гриля.

ВІДКЛАДЕНИЙ СТАРТ

- Натисніть цю кнопку, щоб встановити час початку приготування.

СТАРТ/ШВИДКИЙ СТАРТ

- Натисніть, щоб розпочати програму приготування їжі.
- Натисніть кілька разів, щоб встановити час приготування й розпочати швидке приготування на повній потужності.

СТОП/СКАСУВАННЯ

- Натисніть, щоб скасувати налаштування або перезапустити мікрохвильову піч, перш ніж встановити програму приготування їжі.
- Натисніть один раз, щоб тимчасово зупинити процес приготування, або натисніть двічі, щоб взагалі припинити приготування.

- Ця кнопка також використовується для налаштування блокування від дітей.

МЕНЮ/ ТАЙМЕР

- Поверніть регулятор за годинниковою стрілкою, щоб встановити час доби та ввести час приготування.
- Поверніть регулятор проти годинникової стрілки, щоб вибрати меню автоприготування.

НАЛАШТУВАННЯ РЕЖИМІВ КЕРУВАННЯ

Під час кожного натискання кнопки лунатиме звуковий сигнал для підтвердження натискання.

Налаштування часу

Натисніть кнопку «Час» один раз або двічі для налаштування електронного годинника на 12- або 24-годинний цикл.

Наприклад, для встановлення часу «8:30» потрібно виконати такі дії:

1. У режимі очікування натисніть кнопку «Час» один раз або двічі.
2. Повертайте регулятор «Меню/ Таймер» поки на екрані не з'явиться індикатор години — цифра 8.
3. Натисніть кнопку «Час».
4. Повертайте регулятор «Меню/ Таймер» для встановлення хвилин, поки на екрані не висвітиться «8:30».
5. Натисніть кнопку «Час» знову для підтвердження налаштування.

Примітка: щоб перевірити час у процесі приготування, натисніть один раз кнопку «Час».

ПРИГОТУВАННЯ СТРАВ У МІКРОХВИЛЬОВІЙ ПЕЧІ

Максимальний час приготування в мікрохвильовій печі становить 95 хвилин. Ви можете вибрати рівень потужності, натиснувши кнопку «Потужність».

Натисніть кнопку	Потужність приготування
Один раз	100%
Двічі	90%
Тричі	80%
4 рази	70%
5 разів	60%
6 разів	50%

7 разів	40%
8 разів	30%
9 разів	20%
10 разів	10%
11 разів	00%

Наприклад, для готування протягом 1 хвилини з потужністю 60% потрібно виконати такі дії:

1. У режимі очікування натисніть кнопку «Потужність» кілька разів.
2. Повертайте регулятор «Меню/ Таймер», щоб встановити час приготування.
3. Натисніть кнопку «Старт/Швидкий старт».

Примітка: під час процесу приготування натисніть кнопку «Потужність», щоб перевірити поточний рівень потужності.

ГРИЛЬ

Максимальний час приготування – 95 хвилин. Режим приготування на грилі підходить для приготування тонких шматків м'яса, стейків, відбивних, шашликів, ковбасок тощо. Він також підходить для приготування гарячих бутербродів і запечених страв.

Наприклад, для готування на грилі протягом 12 хвилин потрібно виконати такі дії:

1. У режимі очікування натисніть кнопку «Гриль».
2. Повертайте регулятор «Меню/ Таймер», щоб встановити час приготування.
3. Натисніть кнопку «Старт/Швидкий старт».

КОМБІНОВАНИЙ РЕЖИМ 1

Максимальний час приготування – 95 хвилин. 30% часу - приготування в режимі мікрохвильової печі, 70% - приготування в режимі гриля. Використовується для приготування риби або запечених страв.

Наприклад, для готування в комбінованому режимі 1 протягом 25 хвилин потрібно виконати такі дії:

1. У режимі очікування натисніть кнопку «Комбі».

2. Повертайте регулятор «Меню/ Таймер», щоб встановити час приготування.
3. Натисніть кнопку «Старт/Швидкий старт».

КОМБІНОВАНИЙ РЕЖИМ 2

Максимальний час приготування – 95 хвилин. 55% часу - приготування в режимі мікрохвильової печі, 45% - приготування в режимі гриля. Використовується для приготування омлетів, печеної картоплі та птиці.

Наприклад, для готування в комбінованому режимі 2 протягом 12 хвилин потрібно виконати такі дії:

1. У режимі очікування натисніть кнопку «Комбі».
2. Повертайте регулятор «Меню/ Таймер», щоб встановити час приготування.
3. Натисніть кнопку «Старт/Швидкий старт».

АВТОРОЗМОРОЖУВАННЯ

Ви можете використовувати мікрохвильову піч для розморожування м'яса та морепродуктів. Час розморожування та потужність визначаються автоматично, щойно виставлена вага продукту. Встановлення ваги може коливатися від 100 г до 1800 г.

Наприклад, для розморожування 600 г креветок потрібно виконати такі дії:

1. У режимі очікування поверніть регулятор «Меню/ Таймер» проти годинникової стрілки, щоб встановити «10».
2. Натисніть кнопку «Вага» кілька разів, щоб встановити вагу 600 г.
3. Натисніть кнопку «Старт/Швидкий старт».

Примітка: у процесі розморожування піч зупиниться та подасть звуковий сигнал, який означатиме, що їжу в мікрохвильовій печі потрібно перевернути.

ПОСЛІДОВНЕ ПРИГОТУВАННЯ

Піч може бути запрограмована на 2 автоматичні послідовності приготування.

Наприклад, ви хочете встановити таку програму приготування:

- Приготування в режимі мікрохвильової печі

- Приготування в режимі гриля
1. Натисніть кнопку «Стоп/ Скасування», щоб скинути налаштування.
 2. Введіть програму приготування в режимі мікрохвильової печі.
 3. Введіть програму приготування в режимі гриля.
 4. Натисніть кнопку «Старт/Швидкий старт».

Примітка: швидкий старт, авторозморожування та автоприготування не активні для послідовного приготування. Засвітяться відповідні індикатори, щоб вказати, на якій стадії працює піч. Після закінчення часу пролунає звуковий сигнал.

ВІДКЛАДЕНИЙ СТАРТ

Наприклад, зараз годинник показує «11:10», а ви хочете, щоб піч увімкнулася об «11:30».

1. У режимі очікування встановіть програму приготування.
2. Натисніть кнопку «Відкладений старт».
3. Повертайте регулятор «Меню/ Таймер» поки на екрані не з'явиться індикатор години — цифра 11.
4. Натисніть кнопку «Відкладений старт» ще раз.
5. Повертайте регулятор «Меню/ Таймер» для встановлення хвилин, поки на екрані не висвітиться «11:30».
6. Натисніть кнопку «Старт/Швидкий старт».

ШВИДКИЙ СТАРТ

У цій програмі піч працюватиме на 100% потужності. Максимальний час приготування – 10 хвилин.

У режимі очікування натисніть кнопку «Старт/Швидкий старт» кілька разів, щоб встановити час приготування, піч почне працювати автоматично на повній потужності.

БЛОКУВАННЯ ВІД ДІТЕЙ

Мікрохвильову піч можна заблокувати, щоб нею не могли користуватися діти.

Щоб заблокувати піч, у режимі очікування натисніть і утримуйте протягом 3 секунд кнопку «Стоп/ Скасування». Прозвучить сигнал і на дисплеї з'явиться замок.

Щоб розблокувати піч, повторіть ці самі дії. Замок зникне з дисплея.

АВТОПРИГОТУВАННЯ

У цьому режимі не потрібно встановлювати час приготування та потужність. Вам потрібно лише встановити тип продуктів і ввести вагу цих продуктів.

1. У режимі очікування поверніть регулятор «Меню/ Таймер» проти годинникової стрілки, щоб вибрати код продукту.
2. Натисніть кнопку «Вага» кілька разів, щоб ввести вагу продукту або кількість порцій.
3. Натисніть кнопку «Старт/Швидкий старт».

Таблиця програм режиму автоматичного приготування

Код меню	Меню	Примітки
1	Молоко/кава (200 мл/чашка)	<ol style="list-style-type: none"> 1. Результат приготування в авторежимі залежить від розміру та форми продуктів, ваших особистих вподобань щодо ступеня готовності продуктів і навіть від того, як добре ви розмістили продукти в печі. Якщо отриманий результат не дуже вас задовольнить, встановіть час приготування страви самостійно. 2. Для молока/кави та картоплі на екрані з'явиться кількість порцій. 3. Для птиці, м'яса та барбекю, піч зупиняється та подає звуковий сигнал під час приготування, щоб нагадати вам, що потрібно перевернути їжу для рівномірного приготування.
2	Рис	
3	Спагеті	
4	Картопля (230 г/порція)	
5	Авторозігрів	
6	Риба	
7	Птиця	
8	М'ясо	
9	Барбекю	

ЧИЩЕННЯ ТА ДОГЛЯД

1. Вимкніть піч і відключіть її від електромережі перед початком чищення.
2. Піч потрібно регулярно чистити та видаляти будь-які залишки продуктів харчування. Страву або рідину, що пролилася чи розбризкала, треба витирати одразу. Якщо піч дуже брудна, для очищення можна використовувати мийні засоби м'якої дії. Не використовуйте спреї та інші абразивні мийні засоби, які можуть пошкодити ущільнювачі дверцят і саму поверхню дверцят.
3. Зовнішню поверхню печі слід витирати вологою ганчіркою. Жодні рідкі засоби чищення не можна застосовувати поблизу вентиляційних отворів.
4. Дверцята, оглядове вікно, ущільнювачі та суміжні поверхні витирайте вологою м'якою тканиною. Не використовуйте абразивні засоби для чищення.
5. Слідкуйте за тим, щоб панель керування не була вологою. Протріть її злегка вологою м'якою тканиною. Миючи панель керування, тримайте дверцята печі відкритими, щоб запобігти випадковому ввімкненню пристрою.
6. Якщо спостерігається скупчення пари всередині або на поверхні печі, витріть її м'якою тканиною. Таке трапляється, коли мікрохвильова піч працює в умовах високої вологості, і є нормальним явищем.
7. Час від часу необхідно також очищувати тацю. Мийте її м'яким мильним розчином або в посудомийній машині.
8. Опору та нижню внутрішню поверхню мікрохвильової печі також слід регулярно очищувати, щоб уникнути зайвого шуму. Просто витріть нижню поверхню печі м'яким мийним засобом. Вісь обертання можна мити в мильному розчині або посудомийній машині.

Коли ви знімаєте вісь, обов'язково перевіряйте на правильність встановлення після цього.

9. Неприємні запахи від печі можна усунути, помістивши всередину склянку з водою, розбавивши в ній лимонний сік і ввімкнувши піч на режим приготування на 5 хвилин. Після цього витріть внутрішні поверхні пристрою м'якою ганчіркою.
10. Якщо виникла необхідність змінити розміщення світла в печі, проконсультуйтеся з постачальником щодо такої заміни.
11. Завжди тримайте піч чистою та регулярно доглядайте за нею. Залишки їжі притягують мікрохвильову енергію та можуть пригоряти. Це призводить до зниження ефективності роботи печі та появи неприємних запахів.
12. Не утилізуйте пристрій разом із побутовими відходами. Його слід передати до відповідного пункту збору для переробки електричного та електронного обладнання. Щоб отримати докладну інформацію стосовно переробки цього виробу, зверніться в місцевий центр утилізації відходів.
13. Несвоєчасне чищення печі може призвести до пошкодження поверхні, зменшенню строку служби приладу, а також може призвести до небезпеки.