

**ARDESTO**

# МІКРОХВИЛЬОВА ПІЧ

ІНСТРУКЦІЯ З ЕКСПЛУАТАЦІЇ



**GO-S725W**

UA

**Будь ласка, уважно ознайомтеся з цією інструкцією перед встановленням та використанням приладу.**

**ВАЖЛИВІ ІНСТРУКЦІЇ З БЕЗПЕКИ.  
ПРОЧИТАЙТЕ УВАЖНО ТА ЗБЕРЕЖІТЬ ДЛЯ ПОДАЛЬШОГО  
ВИКОРИСТАННЯ.**

## **ЗМІСТ**

КОМПЛЕКТАЦІЯ.....	2
ЗАХОДИ З БЕЗПЕКИ З МЕТОЮ ЗАПОБІГАННЯ МОЖЛИВОГО РИЗИКУ ВПЛИВУ МІКРОХВИЛЬОВОГО ВИПРОМІНЮВАННЯ .....	3
ВАЖЛИВІ ПОРАДИ ЩОДО ПРАВИЛ БЕЗПЕКИ.....	3
ТЕХНІЧНІ ХАРАКТЕРИСТИКИ .....	7
ВСТАНОВЛЕННЯ .....	8
ПЕРЕШКОДИ У РОБОТІ РАДІОПРИЛАДІВ.....	9
ПОРАДИ ЩОДО ПРИГОТУВАННЯ ЇЖІ .....	9
ІНСТРУКЦІЇ ЩОДО ЗАЗЕМЛЕННЯ ПРИЛАДУ .....	10
ПЕРЕД ТИМ ЯК ЗВЕРНУТИСЯ ДО СЕРВІСНОЇ СЛУЖБИ .....	10
РЕКОМЕНДАЦІЇ ЩОДО ВИБОРУ ПОСУДУ .....	11
ДЕТАЛІ ПРИЛАДУ.....	12
ПАНЕЛЬ УПРАВЛІННЯ .....	12
Регулятор потужності .....	12
Таймер.....	12
Приготування страв у мікрохвильовій печі.....	12
ПРИНЦИП РОБОТИ.....	13
ОЧИЩЕННЯ ТА ДОГЛЯД.....	13

## **КОМПЛЕКТАЦІЯ:**

- мікрохвильова піч;
- вісь обертання;
- скляна таця;
- інструкція з експлуатації (містить гарантійний талон).

## **ЗАХОДИ З БЕЗПЕКИ З МЕТОЮ ЗАПОБІГАННЯ МОЖЛИВОГО РИЗИКУ ВПЛИВУ МІКРОХВИЛЬОВОГО ВИПРОМІНЮВАННЯ**

1. Не намагайтеся користуватися піччю з відкритими дверцятами, тому що це може стати причиною перевищення рівня мікрохвильового випромінювання.
2. Не розміщуйте жодних предметів між передньою частиною печі та дверцятами, також не дозволяйте солі або залишкам засобів чищення накопичуватися на ущільнювачі.
3. Не користуйтеся піччю, якщо вона пошкоджена. Дуже важливо, щоб дверцята мікрохвильової печі були правильно зачинені і не було жодних ушкоджень:
  - a. дверцят
  - b. замків та завіс
  - c. ущільнювачів
4. Ремонт і обслуговування приладу повинні здійснюватися виключно спеціалістами авторизованого сервісного центру.

## **ВАЖЛИВІ ПОРАДИ ЩОДО ПРАВИЛ БЕЗПЕКИ**

Під час використання електричних приладів, слід дотримуватися основних правил безпеки.

**ЗАСТЕРЕЖЕННЯ:** Для того щоб зменшити ризик загорання, ураження електричним струмом, ушкодження або перевищення рівня мікрохвильового випромінювання:

1. Прочитайте уважно всю інструкцію перед початком експлуатації приладу.
2. Використовуйте прилад лише за його прямим призначенням згідно з описом в інструкції. Ця мікрохвильова піч призначена для розігрівання та приготування їжі в домашніх умовах. Не використовуйте цей пристрій в промислових цілях.
3. Не користуйтеся мікрохвильовою піччю, якщо вона порожня.

4. Не користуйтеся мікрохвильовою піччю, якщо пошкоджений кабель або прилад не працює належним чином, або якщо він був пошкоджений або падав. Пошкоджений мережевий кабель повинен бути замінений виробником або представником авторизованого сервісного центру для того, щоб уникнути потенційних ризиків ураження електричним струмом.
5. **УВАГА:** Діти можуть користуватися піччю без нагляду з боку дорослих лише за умови проходження відповідного інструктажу так, щоб дитина вміла безпечно користуватися піччю та розуміла небезпеку у разі неправильної експлуатації приладу.
6. Для того, щоб уникнути ризику загоряння всередині мікрохвильової печі:
  - Уважно стежте за процесом нагрівання їжі у пластикових або паперових контейнерах, оскільки можливий спалах.
  - Знімайте мотузки та дроти, що використовуються для пакування паперових або пластикових пакетів, перед тим як класти їх у мікрохвильову піч.
  - Якщо в камері мікрохвильової печі спостерігається дим або спалах, негайно вимкніть прилад з мережі електроживлення та тримайте дверцята печі закритими, щоб уникнути поширення полум'я.
  - Не можна зберігати їжу або будь-які інші предмети всередині мікрохвильової печі.
7. **УВАГА:** Рідину або інші продукти не можна розігрівати в герметичному пакуванні, оскільки вони можуть вибухнути.
8. Під час нагрівання напоїв у мікрохвильовій печі може відбутися бурхливе кипіння з затримкою. Тому будьте обережні, коли виймаєте контейнер з рідиною з печі.
9. Не смажте їжу у мікрохвильовій печі. Гаряча олія може пошкодити деталі приладу та посуд, і навіть призвести до опіків.

10. Не можна класти в мікрохвильову піч яйця в шкарлупі, а також розігрівати варені яйця. Вони можуть вибухнути, навіть після закінчення процесу нагрівання.
11. Такі продукти як картопля, сосиски, яблука, волоські горіхи перед приготуванням в печі необхідно очистити або проколоти.
12. Після підігрівання дитячої їжі або пляшечок з дитячим харчуванням, необхідно перемішати або збовтати вміст, а також перевірити температуру перед вживанням, щоб уникнути опіків.
13. Посуд сильно нагрівається під час приготування у мікрохвильовій печі. Завжди використовуйте кухонні рукавички для того, щоб дістати їжу.
14. Необхідно обов'язково перевіряти посуд на предмет того, чи підходить він для використання у мікрохвильовій печі.
- 15.УВАГА:** Ремонт і обслуговування приладу повинен здійснювати виключно спеціаліст авторизованого сервісного центру. Виконання ремонту іншими особами із зняттям захисних покриттів, що оберігають від впливу мікрохвильової енергії, є небезпечними.
16. Цей прилад відноситься до Групи 2, класу В ISM обладнання (промислове, наукове та медичне обладнання), оскільки в ньому генерується радіочастотна енергія і використовується у формі електромагнітного випромінювання для обробки матеріалів. Прилад призначений для використання в побуті за умови підключення до мережі живлення низької напруги.
17. Прилад призначений для використання у побутових та аналогічних умовах, зокрема:
  - в кухонних зонах для персоналу в магазинах, офісах та інших виробничих умовах;
  - в фермерських будинках;
  - клієнтами в готелях, мотелях, та іншій інфраструктурі житлового типу;
  - в умовах режиму пансіону проживання плюс сніданок.

18. Дітям заборонено гратися з мікрохвильовою піччю. Вони можуть користуватися приладом лише під наглядом дорослих.
19. Слід користуватися мікрохвильовою піччю коли вона встановлена окремо.
- 20. УВАГА:** Не встановлюйте піч поблизу плити та інших приладів, що виробляють тепло.
21. Поверхня печі може нагріватися під час роботи.
22. Не можна розташовувати мікрохвильову піч у шафі.
23. Дверцята та інші частини поверхні печі можуть нагріватися, коли прилад працює.
24. Температура поверхні печі може бути високою, коли прилад працює.
25. Прилад повинен бути розташований поблизу стіни.
26. Цей прилад можуть використовувати діти у віці від 8 років та особи з обмеженими фізичними, чуттєвими або розумовими можливостями або з недостатністю досвіду й знань, якщо вони перебувають під постійним наглядом або їх проінструктовано щодо безпечного використання приладу та вони розуміють можливі небезпеки. Очищення та обслуговування споживачем не повинні здійснювати діти без нагляду. Діти не повинні бавитися з приладом.
- 27. УВАГА:** Не можна використовувати піч з пошкодженими ущільнювачами дверцят до тих пір, поки несправність не буде усунена спеціалістом авторизованого сервісного центру.
28. Прилад не призначений для управління за допомогою зовнішнього таймера або окремої системи дистанційного керування.
29. Мікрохвильова піч призначена для домашнього користування, і не призначена для комерційного.
30. Не притуляйте задню та бокові стінки приладу до стін, тому що це завадить циркуляції повітря. Переконайте-

ся, що прилад розташований хоча б на мінімальній відстані від буд-яких предметів.

- 31. УВАГА:** Виконання ремонту іншими особами із зняттям захисних покриттів, що оберігають від дії мікрохвильової енергії, є небезпечним. Так само, як і самостійний ремонт кабелю або освітлення всередині приладу.
32. Мікрохвильова піч призначена для нагрівання продуктів харчування та напоїв. Сушіння продуктів харчування чи одягу, а також нагрівання килимків, капців, губок, вологого одягу та подібних речей може призвести до травмування, займання та пожежі.
33. Очищення приладу від бруду також не може здійснюватися дітьми віком до 8 років.

## **ТЕХНІЧНІ ХАРАКТЕРИСТИКИ**

Споживана потужність:	230-240 В / 50 Гц, 1200 Вт (мікрохвилі)
Вихідна потужність:	700 Вт
Робоча частота:	2450 МГц
Зовнішні розміри:	262 мм (В) x 452 мм (Ш) x 345 мм (Г)
Внутрішні розміри:	198 мм (В) x 315 мм (Ш) x 297 мм (Г)
Об'єм:	20 літрів
Рівномірне приготування:	Система поворотного столу
Маса нетто:	Приблизно 10,5 кг

## **ВСТАНОВЛЕННЯ**

1. Переконайтеся в тому, що весь пакувальний матеріал видалений з внутрішньої сторони дверцят.
2. **УВАГА:** Ретельно перевірте мікрохвильову піч на наявність будь-яких ушкоджень, наприклад, вм'ятини всередині камери, зігнуті або зміщені дверцята, пошкоджені петлі або дверцята. У разі виявлення таких ушкоджень, зв'яжіться з авторизованим сервісним центром.
3. Мікрохвильова піч повинна бути встановлена на рівній та стабільній поверхні, для забезпечення приготування їжі з великою вагою.
4. Не встановлюйте мікрохвильову піч у вологих приміщеннях або поблизу джерел нагрівання.
5. Для того, щоб забезпечити правильну роботу приладу, потрібно дотримуватися нормальної вентиляції. Відстань між задньою панеллю мікрохвильової печі і стіною повинна становити не менше 10 см, між боковою панеллю і стіною — не менше 5 см, між верхньою поверхнею печі й іншими предметами — не менше 20 см.
6. Не користуйтеся піччю без скляної таці та опори, що обертається, та розташовуйте їх завжди на відповідному місці.
7. Впевніться, що мережевий кабель є неушкодженим і не лежить на мікрохвильовій печі або на будь-якій іншій гарячій поверхні.
8. Забезпечте вільний доступ до розетки, для того щоб у разі потреби можна було легко витягнути вилку і уникнути небезпеки ураження електричним струмом.
9. Не користуйтеся приладом з відчиненими дверцятами.



## **ПЕРЕШКОДИ У РОБОТІ РАДІОПРИЛАДІВ**

Робота приладу може призвести до перешкод у роботі Вашого радіо, телевізору та іншого подібного обладнання. У разі виникнення перешкод, наступні маніпуляції допоможуть налагодити роботу радіо та телевізійних приладів:

1. Очистіть дверцята та ущільнювачі мікрохвильової печі.
2. Змініть положення приймаючого сигналу радіо або телевізійної антени.
3. Змініть розташування мікрохвильової печі по відношенню до приймача.
4. Відсуньте мікрохвильову піч подалі від приймача.
5. Увімкніть мікрохвильову піч у інший роз'єм таким чином, щоб піч і приймач знаходились на різних розподільних мережах.

## **ПОРАДИ ЩОДО ПРИГОТУВАННЯ ЇЖІ**

1. Розміщуйте продукти рівномірно. Товщі шматки розміщуйте ближче до зовнішніх країв тарілки, менші шматочки розміщуйте ближче до центру.
2. Слідкуйте за часом приготування. Починайте приготування з коротшого відрізка часу. Після закінчення заданого часу, збільшіть його наскільки це необхідно. Будьте обережні, оскільки при перегріві їжі можливий дим і загоряння.
3. Накривайте страву під час приготування. Це сприятиме уникненню забруднення всередині печі та забезпечить рівномірне приготування страви.
4. Якщо Ви готуєте курча або гамбургери, обов'язково перевертайте такі продукти у процесі приготування. Великі шматки м'яса необхідно перевертати не менше 1 разу.
5. Під час приготування переміщуйте такі види страв як, наприклад, фрикадельки, зверху вниз і з центру до зовнішніх країв посуду.

## **ІНСТРУКЦІЇ ЩОДО ЗАЗЕМЛЕННЯ ПРИЛАДУ**

Цей прилад повинен бути заземлений. Піч постачається в комплекті з кабелем і штепселем, розрахованим на заземлену електричну розетку. Заземлення дозволяє мінімізувати ризик ураження електричним струмом у разі короткого замикання. Рекомендується мати окрему розетку для мікрохвильової печі. Використання високої напруги є небезпечним та може призвести до загоряння.

**УВАГА:** Неналежне використання заземленої розетки може призвести до ураження струмом.

Примітка:

1. Якщо у Вас є будь-які запитання щодо заземлення або сумніви стосовно підключення печі до електромережі, проконсультуйтеся з цього приводу з електриком або спеціалістом авторизованого сервісного центру.
2. Ані виробник, ані продавець не несе жодної відповідальності щодо пошкодження приладу або отримання Вами тілесних ушкоджень, пов'язаних з недотриманням заходів безпеки під час підключення до електромережі.

## **ПЕРЕД ТИМ ЯК ЗВЕРНУТИСЯ ДО СЕРВІСНОЇ СЛУЖБИ**

Якщо прилад не працює:

1. Переконайтеся в тому, що піч увімкнена в розетку правильно. Якщо ні, витягніть вилку з розетки, зачекайте 10 секунд, та знову підключіть в розетку.
2. Перевірте запобіжники в лічильнику.
3. Впевніться, що панель управління і таймер запрограмовані правильно.
4. Перевірте чи правильно закриті дверцята. В іншому випадку мікрохвильова енергія не буде попадати всередину печі.

ЯКЩО ЖОДНА З ПРОВЕДЕНИХ МАНІПУЛЯЦІЙ НЕ ПОКРАЩИЛА СИТУАЦІЮ, ЗВЕРНІТЬСЯ ДО СПЕЦІАЛІСТА АВТОРИЗОВАНОГО СЕРВІСНОГО ЦЕНТРУ. НЕ НАМАГАЙТЕСЯ РЕМОНТУВАТИ ПРИЛАД САМОСТІЙНО.

## **РЕКОМЕНДАЦІЇ ЩОДО ВИБОРУ ПОСУДУ**

1. Ідеальним для використання у мікрохвильовій печі є посуд, що пропускає мікрохвилі і таким чином дозволяє енергії проходити через контейнер та нагрівати їжу.
2. Не можна використовувати металевий посуд або посуд з металевою обробкою, оскільки мікрохвилі не можуть проникати через метал.
3. Не використовуйте посуд з паперу вторинної сировини для приготування у мікрохвильовій печі, оскільки він містить незначні фрагменти металу, що може призвести до спалахів та/або пожежі.
4. Рекомендується використовувати посуд круглої/овальної форми радше ніж квадратної/видовженої, оскільки їжа в кутках може перегрітися.
5. Вузькі смужки алюмінієвої фольги можна використати з метою запобігання перегріву відкритих частин страви. Але будьте обережні. Не використовуйте забагато фольги та дотримуйтесь відстані у 2,54 см між фольгою та внутрішніми стінками печі.

Нижчезазначена таблиця допоможе Вам у правильному виборі посуду.

<b>Матеріал посуду</b>	<b>Безпечно для використання у мікрохвильовій печі</b>
Загартоване скло	Так
Незагартоване скло	Ні
Жаростійка кераміка	Так
Жаростійкий пластик	Так
Папір	Так
Металева таця	Ні
Металева решітка	Ні
Фольга та контейнери з фольги	Ні

## ДЕТАЛІ ПРИЛАДУ

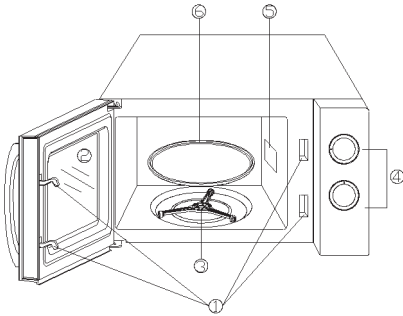

1. Система замків дверцят
2. Оглядове віконце
3. Вісь обертання
4. Панель управління
5. Кришка хвилеводу (будь ласка, не знімайте захисний лист, що закриває хвилевід)
6. Скляна таця

## ПАНЕЛЬ УПРАВЛІННЯ

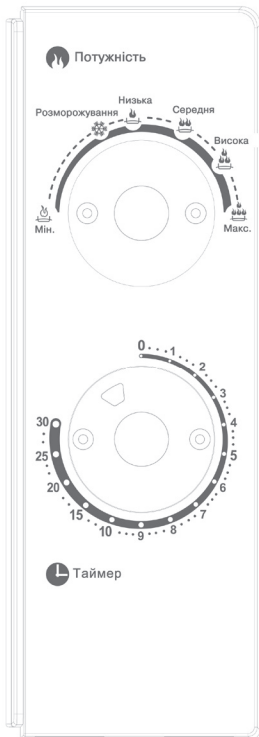

Панель управління складається з двох основних функціоналів — таймера та регулювання потужності.

### Регулятор потужності

Використовуйте ручку регулятора «Потужність» для вибору потужності приготування.

### Таймер

Відображає налаштування часу приготування. Максимальний час приготування — 30 хвилин.

### Приготування страв у мікрохвильовій печі

Для приготування у мікрохвильовій печі існує 6 рівнів потужності, з яких можна обрати найбільш необхідний для Вас. Потужність регулюється за допомогою ручки, яку слід прокручувати за годинниковою стрілкою. Класифікують наступні рівні потужності:

	Вихідна потужність	Опис
1	100%	Максимальна («Макс.»)
2	88%	Висока
3	73%	Середня
4	52%	Низька
5	42%	Розморожування
6	20%	Мінімальна («Мін.»)

## ПРИНЦИП РОБОТИ

Для того, щоб розпочати процес приготування:

1. Помістіть їжу в мікрохвильову піч та закрийте дверцята.
2. Поверніть регулятор потужності для того, щоб обрати рівень потужності.
3. Скористайтеся таймером для того, щоб обрати час приготування.

**Примітка:** Як тільки регулятор таймеру буде повернутий на визначений час, мікрохвильова піч почне приготування страви. Якщо Ви бажаєте вибрати менше 2 хвилин приготування, поверніть регулятор на позначку, яка йде після 2 хвилин, а потім поправте на необхідні 2 хвилини.

**ЗАСТЕРЕЖЕННЯ:** ЗАВЖДИ ПОВЕРТАЙТЕ РЕГУЛЯТОР ТАЙМЕРУ У ПОЗИЦІЮ «0», коли не користуєтеся мікрохвильовою піччю або коли виймаєте їжу до того моменту, поки закінчиться обраний режим приготування. Для того, щоб зупинити процес приготування, натисніть кнопку відкривання дверцят або відкрийте дверцята.

## ОЧИЩЕННЯ ТА ДОГЛЯД

1. Перед тим як очистити прилад від бруду, вимкніть піч та витягніть вилку з розетки.
2. Внутрішню поверхню печі завжди слід тримати чистою. Страву або рідину, що пролилася чи розбризкалася, треба витирати відразу. У тому випадку, коли піч дуже брудна, для очищення можна використати миючі засоби м'якої дії. Не використовуйте спреї та інші абразивні миючі засоби, які можуть пошкодити ущільнювачі дверцят та саму поверхню дверцят.
3. Зовнішню поверхню печі слід витирати вологою тканиною. Жодні рідкі засоби чищення не можна застосовувати поблизу вентиляційних отворів.
4. Дверцята, оглядове вікно, ущільнювачі та суміжні поверхні витирайте вологою м'якою тканиною. Не використовуйте абразивні засоби чищення.
5. Слідкуйте за тим, щоб панель управління не була вологою. Протріть її злегка вологою м'якою тканиною. Миючи панель управління, тримайте дверцята печі відкритими для того, щоб запобігти випадкового увімкнення приладу.
6. Якщо спостерігається скупчення пари всередині або

на поверхні печі, витріть її м'якою тканиною. Таке трапляється, коли мікрохвильова піч працює в умовах високої вологості, і є нормальним.

7. Час від часу необхідно також очищувати тацю. Мийте її м'яким мильним розчином або у посудомийній машині.
8. Опору та нижню внутрішню поверхню мікрохвильової печі також слід регулярно очищувати для того, щоб уникнути зайвого шуму. Просто витріть нижню поверхню печі м'яким миючим засобом. Вісь обертання можна мити у мильному розчині або посудомийній машині. Коли Ви знімаєте вісь, обов'язково перевіряйте на правильність встановлення після цього.
9. Неприємні запахи від печі можна усунути, помістивши всередину глибоку склянку з водою, розбавивши в ній лимонний сік та увімкнувши піч на режим приготування на 5 хвилин. Після цього витріть внутрішні поверхні приладу м'якою тканиною.
10. Якщо виникла необхідність змінити розміщення світла в печі, будь ласка, проконсультуйтеся з постачальником щодо такої заміни.
11. Завжди тримайте піч чистою та регулярно доглядайте за нею. Залишки їжі притягують мікрохвильову енергію та можуть пригоряти. Це призводить до зниження ефективності роботи печі і появи неприємних запахів.
12. Несвоєчасне чищення печі може призвести до пошкодження поверхні, зменшення строку служби приладу, а також призвести до небезпеки.
13. Будь ласка, не поводьтеся з цим приладом як із побутовим сміттям. Його слід передати до відповідного пункту збору для переробки електричного та електронного обладнання. Щоб отримати детальнішу інформацію стосовно переробки цього виробу, звертайтеся до місцевого офісу служби утилізації.

## **Умови гарантії побутової техніки ARDESTO:**

Завод гарантує нормальну роботу виробу протягом 12 місяців з моменту його продажу за умови дотримання споживачем правил експлуатації і догляду, передбачених цією інструкцією.

Термін служби виробу 5 років. Дата виробництва вказана на виробі.

Щоб уникнути непорозумінь, переконливо просимо Вас уважно вивчити Інструкцію з експлуатації, умови гарантійних зобов'язань, перевірити правильність заповнення гарантійного талона. Гарантійний талон дійсний тільки за наявності правильно та чітко зазначених: моделі, серійного номера виробу, дати продажу, чітких відбитків печаток фірми-продавця, підпису покупця. Модель та серійний номер виробу повинні відповідати зазначеним у гарантійному талоні. При порушенні цих умов, а також у випадку, коли дані, зазначені в гарантійному талоні змінені, стерті або переписані, гарантійний талон визнається недійсним. Налаштування та установка (монтаж, підключення тощо) виробу, описані в документації, що додається до нього, можуть бути виконані як самим користувачем, так і фахівцями сервісного центру відповідного профілю і фірм-продавців (на платній основі). При цьому особа (організація), що встановила виріб, несе відповідальність за правильність і якість установки (налаштування). Просимо Вас звернути увагу на важливість правильної установки виробу як для його надійної роботи, так і для отримання гарантійного та безкоштовного сервісного обслуговування. Вимагайте від спеціаліста з налаштування внести всі необхідні відомості про установку до гарантійного талона. У разі виходу виробу з ладу протягом гарантійного терміну експлуатації з вини виробника, власник має право на безкоштовний гарантійний ремонт при пред'явленні правильно заповненого гарантійного талона, виробу в заводській комплектації та пакованні до авторизованого сервісного центру або до місця придбання. Задоволення претензій споживача через провину виробника провадиться відповідно до закону України «Про захист прав споживачів». При гарантійному ремонті термін гарантії подовжується на час ремонту та пересилання.







# ГАРАНТІЙНИЙ ТАЛОН ARDESTO

Шановний Покупець! Вітаємо Вас з придбанням приладу торговельної марки ARDESTO, який був розроблений та виготовлений у відповідності до найвищих стандартів якості, та дякуємо Вам за те, що Ви обрали саме цей прилад.

Просимо Вас зберігати талон протягом гарантійного періоду. При купівлі виробу вимагайте повного заповнення гарантійного талону.

1. Гарантійне обслуговування здійснюється лише за наявності правильно і чітко заповненого оригінального гарантійного талону, у якому вказані: модель виробу, дата продажу, серійний номер, термін гарантійного обслуговування, та печатки фірми-продавця.\*
2. Строк служби побутової техніки складає 5 років.
3. Виріб призначений для використання у споживчих цілях. У разі використання виробу в комерційній діяльності продавець/виробник не несуть гарантійних зобов'язань, сервісне обслуговування виконується на платній основі.
4. Гарантійний ремонт виконується впродовж терміну, вказаного в гарантійному талоні на виріб, в уповноваженому сервіс-центрі на умовах та в строки, визначені чинним законодавством України.
5. Виріб знімається з гарантії у випадку порушення споживачем правил експлуатації, викладених в інструкції з виробу.
6. Виріб знімається з гарантійного обслуговування у випадках:
  - використання не за призначенням та не у споживчих цілях;
  - механічні пошкодження;
  - пошкодження, що виникли у наслідок потрапляння всередину виробу сторонніх предметів, речовин, рідин, комах;
  - пошкодження, що викликані стихійними лихами (дощем, вітром, блискавкою та ін.), пожежею, побутовими факторами (надмірна вологість, запиленість, агресивне середовище та ін.);
  - пошкодження, що викликані невідповідністю параметрів живлення, кабельних мереж державним стандартам та інших подібних факторів;
  - при експлуатації обладнання в електромережі з відсутнім єдиним контуром заземлення;
  - при порушенні пломб встановлених на виробі;
  - відсутності серійного номера пристрою, або неможливості його ідентифікувати.
7. Гарантія не розповсюджується на витратні матеріали та аксесуари, а також фільтри, полиці, ящики, підставки та інші ємності для зберігання продуктів.
8. Термін гарантійного обслуговування складає 12 місяців з дня продажу.

\* Відривні талони на технічне обслуговування надаються авторизованим сервісним центром.

Комплектність виробу перевірено. Із умовами гарантійного обслуговування ознайомлений, претензій не маю.

Підпис покупця \_\_\_\_\_

**Авторизований сервісний центр ІП «І-АР-СІ»**  
**Адреса: вул. Марка Вовчка, 18-А, Київ, 04073, Україна**  
**Тел.: 0 800 300 345; (044) 230 34 84; 390 55 12**  
**[www.erc.ua/service](http://www.erc.ua/service)**

## Інформація про виріб

Виріб

Модель

Серійний номер

## Інформація про продавця

Назва торгової організації

Адреса

Дата продажу

Штамп продавця

## Талони на гарантійне обслуговування

### Талон № 3

Штамп продавця

Дата звернення

Причина  
пошкодження

Дата  
виконання

### Талон № 2

Штамп продавця

Дата звернення

Причина  
пошкодження

Дата  
виконання

### Талон № 1

Штамп продавця

Дата звернення

Причина  
пошкодження

Дата  
виконання

**ARDESTO**