

ARDESTO™

ПОРТАТИВНИЙ
РУЧНИЙ ПИЛОСОС
Інструкція з експлуатації

PORTABLE HANDHELD
VACUUM CLEANER
Instruction manual



CVC-D02PB

ЗМІСТ

Інформація про техніку безпеки.....	3
Вміст пакунку та огляд після транспортування.....	7
Опис приладу	9
Технічні характеристики	10
Користування.....	11
Заряджання акумуляторів.....	11
Індикатор заряду	13
Насадка 2-в-1	13
Експлуатація	16
Очищення та догляд.....	17
Утилізація	19



УВАГА!

З метою уникнення травм і пошкодження майна дотримуйтесь інформації, наданої в інструкції з експлуатації та з техніки безпеки.

Посібник є невід'ємною частиною цього приладу. Перед використанням приладу ознайомтеся з усіма правилами експлуатації та інструкціями з техніки безпеки. Зберігайте посібник у безпечному місці, а у випадку зміни власника/користувача разом із приладом передайте йому всі документи.

Правильне користування

Цей пілосос розроблено винятково для очищення сухих поверхонь та збирання сухих матеріалів. Не використовуйте прилад на людях чи тваринах. Пристрій не призначений для комерційного чи промислового використання.

ІНФОРМАЦІЯ ПРО ТЕХНІКУ БЕЗПЕКИ

НЕБЕЗПЕЧНО! РИЗИК УРАЖЕННЯ ЕЛЕКТРИЧНИМ СТРУМОМ!

- Підключайте мережевий адаптер приладу лише до правильно встановленої та легкодоступної розетки з напругою в мережі 100–240 В~, 50/60 Гц.
- Не використовуйте прилад, якщо мережевий кабель, вилка чи корпус приладу пошкоджені.
- З метою запобігання нещасним випадкам, у разі несправності вилки та/або мережевого кабелю слід негайно звернутися за заміною до авторизованого сервісного центру.
- Будь-які ремонтні роботи мають здійснюватися спеціалізованими сервісними центрами. В жодному разі не слід самостійно розбирати прилад. Ремонтні роботи, які проводяться не спеціалізованими сервісними центрами, можуть призвести до фізичних травм.
- Не торкайтеся мережевого адаптера,

мережевого кабелю чи приладу мокрими або вологими руками.

- Не використовуйте мережевий адаптер із подовжувачем; підключайте мережевий адаптер безпосередньо до розетки.

НЕБЕЗПЕЧНО! РИЗИК УРАЖЕННЯ ЕЛЕКТРИЧНИМ СТРУМОМ!

- Не заряджайте та не використовуйте прилад на відкритому повітрі.

УВАГА! РИЗИК ТРАВМИ!

- Не використовуйте пилосос для очищення таких поверхонь:
 - загострені предмети чи предмети з гострими кінцями, напр. цвяхи або розбите скло;
 - запалені сірники, розпечений попіл або сигаретні недопалки;
 - хімічні продукти, кам'яний пил, штукатурка, цемент, тонер для принтера або подібні речовини;
 - легкозайmistі та вибухонебезпечні речовини;
 - рідини.
- Не змінюйте аксесуари, поки прилад увімкнено.

- В екстремальних умовах може відбуватися витікання рідини акумулятора з елементів батареї. У разі потрапляння рідини акумулятора на шкіру або очі, уражену ділянку необхідно негайно промити водою. Зверніться за медичною допомогою.
- Цим приладом можуть користуватися діти віком від 8 років та особи з обмеженими фізичними, сенсорними чи розумовими можливостями або відсутністю досвіду і знань, за умови, що вони перебувають під наглядом або були поінформовані про безпечне користування пристроєм та усвідомлюють потенційні ризики.
- Очищення та обслуговування споживачем не повинні здійснювати діти без нагляду.
- Не дозволяйте дітям гратися з приладом.
- Будьте особливо обережними під час використання приладу на сходах.

УВАГА! РИЗИК ПОШКОДЖЕННЯ МАЙНА!

- Використовуйте лише ті аксесуари, які входять до комплекту приладу.
- Не використовуйте прилад без вставленого пилового фільтра.
- Не кладіть прилад поряд із чи на радіатори, духовки або інші гарячі прилади чи поверхні.
- Переконайтеся, що вентиляційні щілини не перекриті. Блокування контуру вентиляції може призвести до перегріву і пошкодження приладу.
- Для від'єднання приладу від електромережі тримайтеся безпосередньо за вилку.
- Не використовуйте мережевий адаптер для роботи інших приладів і не намагайтеся заряджати цей прилад за допомогою іншого зарядного пристрою. Використовуйте лише той мережевий адаптер, що постачається разом з цим приладом.
- Прилад має отримувати живлення лише від безпечної наднизької напруги відповідно до маркування на приладі.

- Прилад оснащено літій-іонними батареями. Не кидайте батареї у вогонь і не піддавайте їх дії високих температур. **Існує ризик вибуху!**
- Не намагайтеся вийняти батареї з приладу. Батареї в цьому приладі є встановленими на постійній основі і не підлягають заміні.

Вміст пакунку та огляд після транспортування

НЕБЕЗПЕЧНО!

- Не дозволяйте дітям гратися з пакувальними матеріалами. **Існує ризик задухи.**
- Дістаньте з упаковки усі частини приладу та посібник.
- Зніміть усі пакувальні матеріали з приладу.

КОМПЛЕКТАЦІЯ:

- Акумуляторний ручний пілосос
- Насадка 2-в-1
- Мережевий адаптер
- Посібник користувача (містить гарантійний талон)

ПРИМІТКА

- Перевірте упаковку на комплектність та наявність видимих ознак пошкодження.
- Якщо комплектність неповна або внаслідок неправильного пакування під час транспортування пошкоджено вміст упаковки, одразу повідомьте про це продавця.

ОПИС ПРИЛАДУ

1. Ковпачок (з функцією підставки)
2. Всмоктувальний отвір
3. Контейнер для бруду
4. Корпус фільтра
5. Пиловий фільтр
6. Індикатор заряду (синій)
7. Перемикач увімкнення/вимкнення
8. Гніздо для зарядки (на зворотній стороні приладу)
9. Ручка
10. Штекер
11. Мережевий адаптер (з вилкою і мережевим кабелем)
12. Насадка 2-в-1 (насадка для м'яких меблів /щілинна насадка)

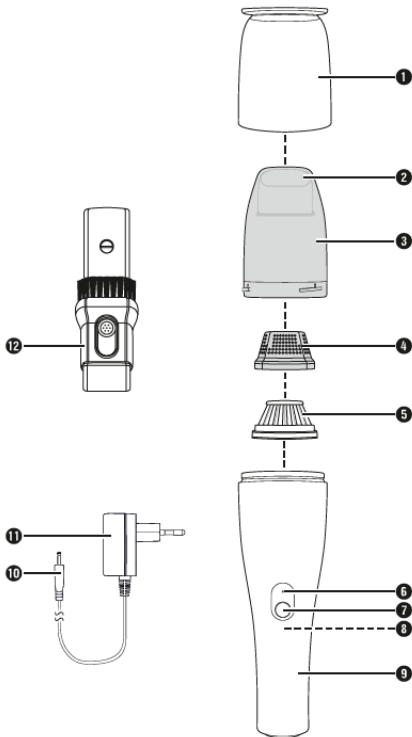

ПРИМІТКА

Цей прилад постачається з незарядженими батареями. Перед першим використанням приладу зарядіть батареї повністю (див. розділ Зарядка акумуляторів).

ТЕХНІЧНІ ХАРАКТЕРИСТИКИ

МЕРЕЖЕВИЙ АДАПТЕР	
Вхідна напруга	100–240 В ~ (змінний струм)
Вхідна частота змінного струму	50/60 Гц
Вихідна напруга	9,0 В = (постійний струм)
Вихідний струм	0,5 А
Вихідна потужність	4,5 Вт
Середній коефіцієнт корисної дії	77,1 %
Споживання електроенергії без навантаження	0,10 Вт
Вхідний струм	0,2 А
Полярність штекера	позитивна всередині, негативна зовні
Клас захисту	II / (подвійна ізоляція)
Тип захисту	IP20: Захист від твердих предметів діаметром більше, ніж 12,5 мм.
Номінальна температура навколишнього середовища	40 °С
ПРИЛАД	
Вхідна напруга	9,0 В = (постійний струм)
Вхідний струм	0,5 А
Полярність	позитивна всередині, негативна зовні
БАТАРЕЇ	
Ємність	2000 мА·год
Акумуляторні батареї	7,4 В = (постійний струм) (2 x 3,7 В літій-іонні батареї)

КОРИСТУВАННЯ

Заряджання акумуляторів

- Прилад працює від акумуляторних літій-іонних батарей. Перед першим використанням батареї необхідно зарядити.
- Якщо батареї повністю розряджені, індикатор заряду «**6**» блимає синім кольором приблизно за 3 секунди до вимкнення.
- Якщо акумулятори повністю розряджені, процес заряджання може тривати до 4–6 годин.
- Термін експлуатації з повністю зарядженими батареями становить приблизно 12–15 хвилин.
- Як тільки акумулятори повністю зарядяться, від'єднайте прилад від електромережі.
- Як тільки починається процес заряджання, прилад автоматично вимикається і не може використовуватися під час заряджання.
- Під'єднайте штекер «**10**» мережевого адаптера «**11**» до роз'єму для зарядки «**8**» на нижній стороні приладу (див. Мал. 1). Вставте вилку мережевого адаптера «**11**» у розетку. Індикатор заряду «**6**» починає блимати синім, і починається процес заряджання.
- Як тільки акумулятори повністю зарядяться, індикатор заряду «**6**» згасне.

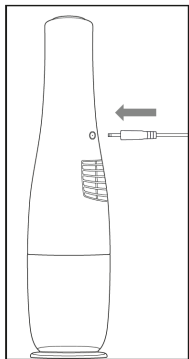

- Не перезаряджайте батареї знову, поки потужність всмоктування приладу не стане помітно слабшою, а індикатор «**6**» не почне блимати синім.

Мал. 1

Індикатор заряду

Індикатор заряду «6» відображає наступну інформацію про стан заряду акумуляторів:

ІНДИКАТОР ЗАРЯДУ	ЗНАЧЕННЯ
Блимає синім	Акумулятори заряджаються. Акумулятори мають низький заряд або повністю розряджені і незабаром мають бути заряджені.
Світиться синім	Прилад працює.

Насадка 2-в-1

ПРИМІТКА

- Вимкніть прилад, перш ніж приєднувати або знімати насадку 2-в-1 «12».

Насадка 2-в-1 приладу «12» має два режими для різних застосувань. Виберіть відповідну насадку, залежно від ваших потреб:

Насадка для м'яких меблів

Використовуйте цю насадку для очищення м'яких та/або делікатних поверхонь.

Щілинна насадка

Використовуйте щілинний інструмент для очищення вузьких і важкодоступних місць.

- Тримайте прилад за ручку «9» і зніміть кришку «1» приладу.
- Вставте насадку 2-в-1 «12» у всмоктувальний отвір «2» приладу. Переконайтеся, що кнопка регулювання насадки-щітки спрямована догори (див. Мал. 2).

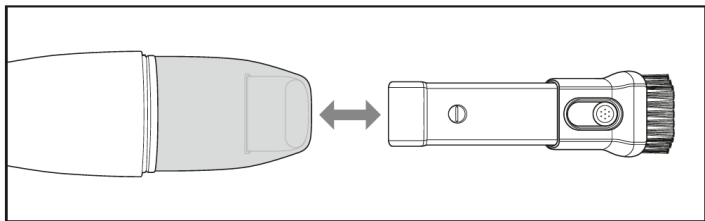

Мал. 2

- Щоб налаштувати насадку 2-в-1 «12», утримуйте кнопку на насадці-щітці. Якщо хочете використовувати насадка для м'яких меблів — посуньте насадку-щітку вперед. Якщо хочете використовувати щілинну насадку — посуньте насадку-щітку назад (див. Мал. 3).
- Щоб зняти насадку 2-в-1 «12», витягніть її із всмоктувального отвору «2» (див. Мал. 2).

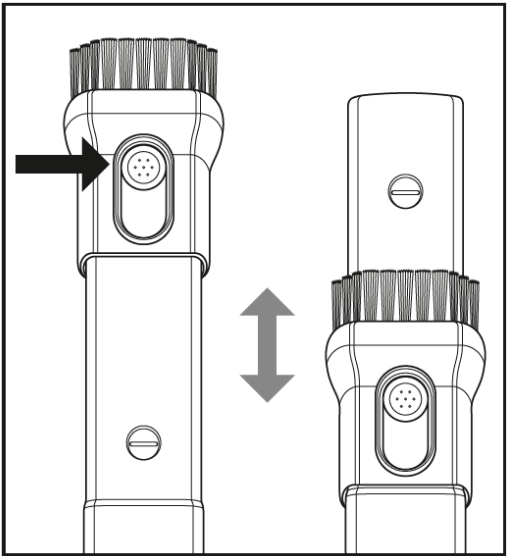

Мал. 3

ЕКСПЛУАТАЦІЯ

УВАГА! РИЗИК ПОШКОДЖЕННЯ ПРИЛАДУ

- Всмоктувальний отвір «2» завжди має бути вільним і не має бути заблокованим. Блокування всмоктувального отвору «2» може призвести до перегрівання і пошкодження приладу.
- Не використовуйте пилосос для очищення рідин. Вони можуть спричинити коротке замикання та пошкодження приладу, що не підлягає ремонту.

ПРИМІТКА

- Перед використанням приладу завжди перевіряйте, чи правильно вставлено пиловий фільтр «5».
1. Тримайте прилад за ручку «9» і зніміть кришку «1» приладу (див. Мал. 4).
 2. Якщо потрібно, вставте насадку 2-в-1 «12» у всмоктувальний отвір «2» (див. Розділ насадка 2-в-1).
 3. Натисніть перемикач Увімкнення/Вимкнення «7», щоб увімкнути прилад. Індикатор заряду «6» засвітиться синім.
 4. Натисніть перемикач Увімкнення/Вимкнення «7», щоб вимкнути прилад після використання. Індикатор заряду «6» вимкнеться.
 5. Надіньте кришку «1» назад на прилад (див. Мал. 4).

6. Для зберігання поставте прилад на кришку «1», яка також може використовуватися як підставка (див. Мал. 5).

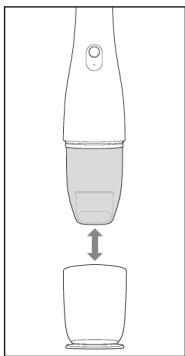

Мал. 4

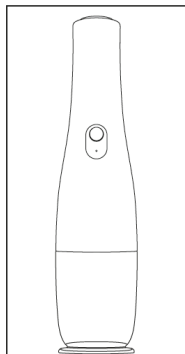

Мал. 5

ОЧИЩЕННЯ ТА ДОГЛЯД

1. Перед очищенням від'єднайте від мережі та вимкніть прилад.
2. Корпус приладу можна протирати злегка вологою тканиною. Не занурюйте прилад у воду або інші рідини.
3. Захисний ковпачок-підставку та насадку 2-в-1 можна мити під струменем води. Ретельно висушіть їх перед наступним використанням.

4. Для очищення контейнера для сміття:
- Зніміть основну насадку (що також є і контейнером для сміття) згідно маркування на насадці.
 - Витягніть фільтр, що складається/розбирається на дві частини згідно маркування на внутрішній частині фільтру.
 - Внутрішню частину фільтру необхідно обережно та ретельно витрусити та очистити від бруду та сміття. Мити фільтр заборонено.
 - Насадку-контейнер та зовнішню пластикову частину фільтру необхідно обережно та ретельно витрусити та очистити від бруду та сміття. Цю насадку можна мити, але перед складанням насадку-контейнер та зовнішню пластикову частину фільтру необхідно ретельно висушити. Щоб зібрати насадку-контейнер – необхідно повторити пункти 1 та 2 в зворотньому порядку.
 - Зберігайте прилад у сухому місці, захищеному від пилу.

Виробник залишає за собою право змінювати характеристики пристроїв, які не впливають на експлуатаційні показники якості, без попереднього повідомлення.

УТИЛІЗАЦІЯ

Утилізація приладу



Ніколи не викидайте прилад у звичайні побутові відходи.

Утилізуйте прилад через уповноважену компанію з утилізації або відповідну державну установу. Будь ласка, дотримуйтеся усіх чинних правил. Якщо у вас виникли сумніви, зв'яжіться зі місцевим підприємством з утилізації відходів.

Ваша місцева громада або муніципальні органи влади можуть надати інформацію про те, як правильно утилізувати виріб.

ПРИМІТКА

- Вбудовані акумуляторні батареї в цьому пристрої не можуть бути вилученими для утилізації.



Не викидайте мережевий адаптер у звичайні побутові відходи.

Утилізуйте мережевий адаптер через  уповноважену компанію з утилізації або відповідну державну установу. Будь ласка, дотримуйтеся усіх чинних правил.

Утилізація упаковки



Пакувальні матеріали були підібрані з огляду на їх екологічність і простоту утилізації, тому вони підлягають переробці.

Утилізуйте пакувальні матеріали, які більше не потрібні, відповідно до чинних місцевих правил. Утилізуйте упаковку екологічно чистим способом.

CONTENTS

Safety information.....	22
Package contents and transport inspection	26
Appliance description.....	27
Technical specifications	28
Use.....	29
Charging the batteries.....	29
Charge indicator lamp.....	31
2-in-1 nozzle.....	31
Handling and operation	34
Cleaning and maintenance.....	36
Disposal.....	37



WARNING!

Observe the information in the complete operating instructions and the safety instructions to avoid personal injury and damage to property.

The user manual is an integral part of this product. Before using the product, please familiarize yourself with all operating and safety instructions. Keep this user manual in a safe place and hand over all documents when passing the product on to any future owner/user.

Proper use

This appliance has been designed exclusively for vacuum cleaning dry surfaces and dry material. Do not use the appliance on people or animals. The appliance is not intended for use in commercial or industrial environments.

SAFETY INFORMATION

DANGER! ELECTRIC SHOCK!!

- Connect the mains adapter of the appliance only to a properly installed and easily accessible mains power socket supplying a mains power voltage of 100–240 V~, 50/60 Hz.
- Never use the appliance if the mains cable, plug or housing are damaged.
- To prevent accidents, defective plugs and/ or mains cables should be replaced immediately by an authorized specialist, our customer service or a similarly qualified person.
- All repairs should be carried out by an Authorized Service Center. Under any circumstances do not open the appliance by yourself. Repairs that are not carried out by an Authorized Service Center could lead to physical injuries.
- Never touch the mains adapter, mains cable or the appliance with wet or damp hands.

- Do not use the mains adapter with an extension cable; connect the mains adapter directly to a mains socket.

⚠ WARNING! ELECTRIC SHOCK!

- Do not charge or use the appliance outdoors.

⚠ WARNING! RISK OF INJURY!

- Do not use the appliance for vacuuming up:
 - pointed or sharp-edged objects, e.g. nails or broken glass
 - burning matches, glowing ashes or cigarette butts
 - chemical products, stone dust, plaster, cement, printer toner or similar substances
 - flammable and explosive substances
 - liquids.
- Do not change any accessories while the appliance is switched on.
- Under extreme conditions, leaks in the battery cells may occur. In the event that battery fluid comes into contact with skin or eyes, the affected area must be rinsed off with water immediately. Seek medical attention.

- This appliance can be used by children over the age of 8 and people with reduced physical, sensory or mental capabilities or lack of experience and knowledge, if they are under constant supervision or instructed in the safe use of the appliance and understand the possible dangers. Children should not play with the appliance. Cleaning and customer service should not be performed by children without supervision.
- Do not allow children to play with the appliance.
- Take special care when using the appliance on the stairs.

 **ATTENTION! PROPERTY DAMAGE!**

- Use only accessories recommended by the manufacturer.
- Do not use the appliance without the dust filter inserted.
- Never put down the appliance next to or on radiators, ovens or other heated appliances or surfaces.

- Make sure that the ventilation slits are never obstructed. A blocked ventilation circuit can result in overheating and damage to the appliance.
- Always grip the mains plug to disconnect the appliance from the mains supply.
- Do not use the mains adapter for a different product and do not attempt to charge this appliance using a different charger. Use only the mains adapter supplied with this appliance.
- The device must only be powered by safety extra-low voltage, as marked on the device.
- The product is equipped with lithium-ion batteries. Do not throw the batteries into a fire and do not subject them to high temperatures. There is a risk of an explosion!
- Do not attempt to remove the batteries from the appliance. The batteries in this appliance are permanently installed and cannot be replaced.

Package contents and transport inspection

DANGER!

- Do not allow children to play with packaging materials. **There is a risk of suffocation.**
- Remove all parts of the appliance and the quick guide from the packaging.
- Remove all packaging materials from the appliance.

The package contents include the following components:

- Cordless hand-held vacuum
- 2-in-1 nozzle
- Mains adapter
- User manual (warranty card is included)

NOTE

- Check the package for completeness and signs of visible damage.
- If the delivery is incomplete or damage has occurred as a result of defective packaging or during transport, contact the customer.

APPLIANCE DESCRIPTION

1. Cap (with stand function)
2. Suction opening
3. Dirt container
4. Filter housing
5. Dust filter
6. Charge indicator lamp (blue)
7. On/Off switch
8. Charging socket (on the other side of the appliance)
9. Handle
10. Barrel plug
11. Mains adapter (with mains plug and mains cable)
12. 2-in-1 nozzle (nozzle for upholstered furniture / crevice nozzle)

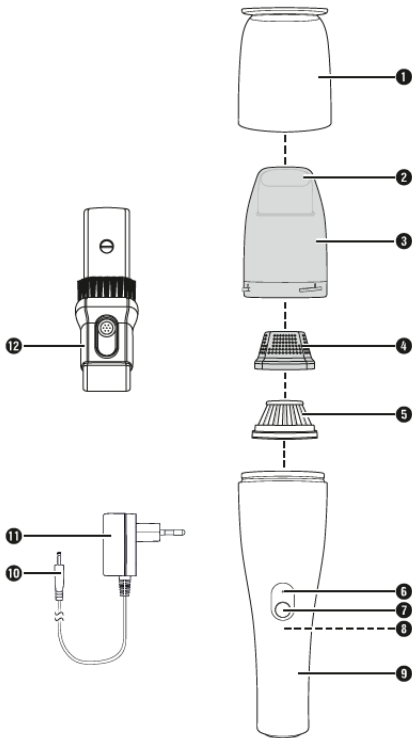

NOTE

This appliance is supplied with non-charged batteries. Charge the batteries completely before using the appliance for the first time (see section Charging the batteries).

TECHNICAL SPECIFICATIONS

MAINS ADAPTER	
Input voltage	100–240 V~ (AC)
Input AC frequency	50/60 Hz
Output voltage	9,0 V \equiv (DC)
Output current	0,5 A
Output power	4,5 W
Average operating Efficiency	77,1 %
No-load power consumption	0,10 W
Input current	0,2 A
Polarity of the barrel plug	(positive inside, negative outside)
Protection class	II / (double insulation)
Protection type	IP20: Protection against solid objects with a diameter of more than 12.5 mm.
Nominal ambient temperature (ta)	40 °C
APPLIANCE	
Input voltage	9,0 V \equiv (DC)
Input current	0,5 A
Polarity	(positive inside, negative outside)
BATTERIES	
Capacity	2000 mAh
Rechargeable batteries	7.4 V \equiv (DC) (2 x 3.7 V lithium-ion batteries)

USE

Charging the batteries

- The appliance runs on rechargeable lithium-ion batteries. The batteries must be charged before using the appliance for the first time.
- If the batteries are completely discharged, the charge indicator lamp «**6**» flashes blue for approx. 3 seconds before the appliance switches off.
- The charging process can take up to 4–6 hours if the batteries are completely discharged.
- The operating time with fully charged batteries is approx. 12–15 minutes.
- Disconnect the appliance from the mains supply again as soon as the batteries are fully charged.
- The appliance switches off automatically as soon as charging begins and cannot be used while charging.
- Connect the barrel plug «**10**» of the mains adapter «**11**» to the charging socket «**8**» on the underside of appliance (see Fig. 1). Plug the mains plug of the mains adapter «**11**» into the socket. The charge indicator lamp «**6**» starts flashing blue and the charging process begins.

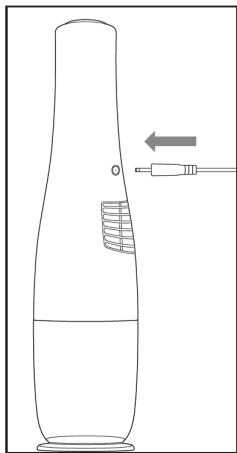

Fig. 1

- As soon as the batteries are fully charged, the charge indicator lamp «6» turns off.
- Do not recharge the batteries again until the suction power of the appliance becomes appreciably weaker and the charge indicator lamp «6» flashes blue.

Charge indicator lamp

The charge indicator lamp «6» supplies the following information on the charge status of the batteries:

CHARGE INDICATOR LAMP	MEANING
Flashes blue	The batteries are charging. The batteries are low or fully discharged and should be charged soon.
Lights up blue	The appliance is in operation.

2-in-1 nozzle

NOTE

- Switch the appliance off before attaching or removing the 2-in-1 nozzle «12».

The appliance's 2-in-1 nozzle «12» has two different nozzles for different applications. Choose the appropriate nozzle depending on your needs:

Nozzle for upholstered furniture

Use this nozzle to clean soft and/or delicate surfaces.

Crevice nozzle

Use the crevice nozzle to clean narrow and hard to reach locations.

- Hold the appliance by the handle «9» and pull the cap «1» off the appliance.
- Insert the 2-in-1 nozzle «12» into the suction opening «2» of the appliance. Make sure that the button for adjusting the brush nozzle is facing upwards (see Fig. 2).

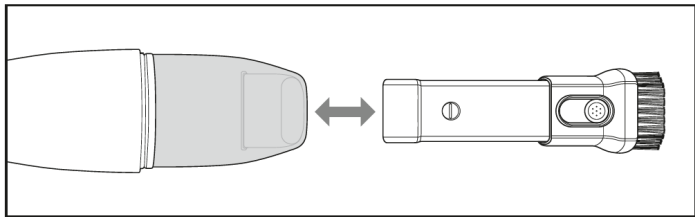

Fig. 2

- To adjust the 2-in-1 nozzle «12», hold down the button on the brush nozzle. Slide the brush nozzle forward if you want to use nozzle for upholstered furniture. Slide the brush nozzle backward if you want to use the crevice nozzle (see Fig. 3).

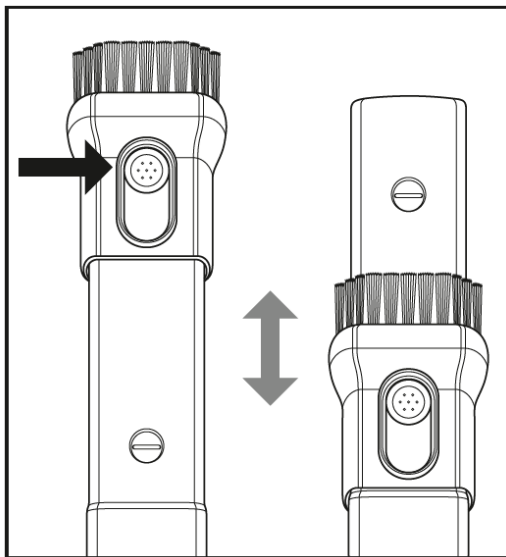

Fig. 3

- To remove the 2-in-1 nozzle «12», pull it out of the suction opening «2» (see Fig. 2).

HANDLING AND OPERATION

ATTENTION! PROPERTY DAMAGE!

- The suction opening «2» must be kept free at all times and may not be blocked. A blocked suction opening «2» can result in overheating and damage to the appliance.
- Do not use the appliance to vacuum liquids. They can cause a short-circuit and damage the appliance beyond repair.

NOTE

- Always make sure that the dust filter «5» is properly inserted before you use the appliance.
1. Hold the appliance by the handle «9» and pull the cap «1» off the appliance (see Fig. 4).
 2. If required, insert the 2-in-1 nozzle «12» into the suction opening «2» (see section 2-in-1 nozzle).
 3. Press the On/Off switch «7» to switch on the appliance. The charge indicator lamp «6» lights up blue.
 4. Press the On/Off switch «7» to switch off the appliance after use. The charge indicator lamp «6» turns off.
 5. Push the cap «1» back onto the appliance (see Fig. 4).
 6. For storage, stand the appliance on the cap «1», which can also be used as a stand (see Fig. 5).

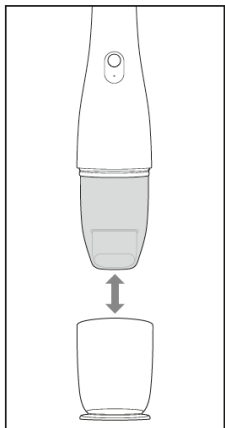

Fig. 4

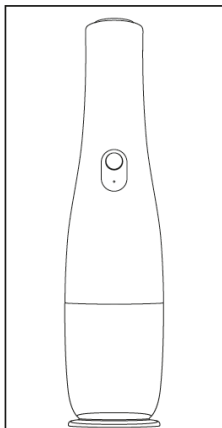

Fig. 5

CLEANING AND MAINTENANCE

1. Before cleaning, unplug and turn off the device.
2. The device body can be cleaned with a slightly damp cloth. Do not immerse the device in water or other liquids.
3. Protective cap and 2-in-1 nozzle can be washed but must be dried thoroughly before use.
4. To empty the waste container:
 - Remove the main nozzle (which is also a waste container) according to the marking on the nozzle.
 - Remove the filter, which consists/ disassembles into two parts according to the markings on the inside of the filter.
 - The inside part of the filter must be carefully and thoroughly shaken out and cleaned of dirt and debris. Washing is prohibited.
 - Carefully and thoroughly shake out the container nozzle and the outer plastic part of the filter and clean it of dirt and debris.

It can be washed, but before assembly, the container nozzle and the outer plastic part of the filter must be thoroughly dried completely.

- To reassemble - repeat steps 1 and 2 in reverse order.
- Store the device in a dry, dust-free place.

The manufacturer reserves the right to change the characteristics of devices that do not affect the operational quality indicators, without prior notice.

DISPOSAL



Disposal of the appliance

Never dispose of the appliance in your normal domestic waste. Dispose of the appliance via an approved disposal company or your municipal waste facility. Please comply with all applicable regulations. Please contact your waste disposal facility if you are in any doubt.

Your local community or municipal authorities can provide information on how to dispose of the product.

NOTE

- The integrated rechargeable batteries in this appliance cannot be removed for disposal.



Do not dispose of the mains adapter in your normal domestic waste. Dispose of the mains adapter via an approved  disposal company or your municipal waste facility. Please comply with all applicable regulations.

Disposal of the packaging



The packaging materials have been selected for their environmental friendliness and ease of disposal and are therefore recyclable. Dispose of packaging materials that are no longer needed in accordance with applicable local regulations. Dispose of the packaging in an environmentally friendly manner.

Умови гарантії:

Завод гарантує нормальну роботу виробу протягом 12 місяців з моменту його продажу за умови дотримання споживачем правил експлуатації і догляду, передбачених цією інструкцією.

Термін служби виробу 3 роки.

Щоб уникнути непорозумінь, переконливо просимо Вас уважно вивчити Інструкцію з експлуатації, умови гарантійних зобов'язань, перевірити правильність заповнення гарантійного талона. Гарантійний талон дійсний тільки за наявності правильно та чітко зазначених: моделі, серійного номера виробу, дати продажу, чітких відбитків печаток фірми-продавця, підпису покупця. Модель та серійний номер виробу повинні відповідати зазначеним у гарантійному талоні.

При порушенні цих умов, а також у випадку, коли дані, зазначені в гарантійному талоні змінені, стерті або переписані, гарантійний талон визнається недійсним.

Налаштування та установка (монтаж, підключення тощо) виробу, описані в документації, що додається до нього, можуть бути виконані як самим користувачем, так і фахівцями УСЦ відповідного профілю і фірм-продавців (на платній основі). При цьому особа (організація), що встановила виріб, несе відповідальність за правильність і якість установки (налаштування). Просимо Вас звернути увагу на важливість правильної установки виробу як для його надійної роботи, так і для отримання гарантійного та безкоштовного сервісного обслуговування. Вимагайте від спеціаліста з налаштування внести всі необхідні відомості про установку до гарантійного талона.

У разі виходу виробу з ладу протягом гарантійного терміну експлуатації з вини виробника, власник має право на безкоштовний гарантійний ремонт при пред'явленні правильно заповненого гарантійного талона, виробу в заводській комплектації та упаковці до гарантійної майстерні або до місця придбання. Задоволення претензій споживача через провину виробника провадиться відповідно до закону «Про захист прав споживачів». При гарантійному ремонті термін гарантії подовжується на час ремонту та пересилання.

Warranty conditions:

The plant guarantees normal operation of the product within 12 months from the date of the sale, provided that the consumer complies with the rules of operation and care provided by this Manual.

Service life of the product is 3 years.

In order to avoid any misunderstanding we kindly ask you to carefully study the Owner's Manual, the terms of warranty, and check the correctness of filling the Warranty Card. The Warranty Card is valid only if the following information is correctly and clearly stated: model, serial number of the product, date of sale, clear seals of the company-seller, signature of the buyer. The model and serial number of the product must correspond to those specified in the Warranty Card. If these terms are violated, and if the information specified in the Warranty Card is changed, erased or rewritten, the Warranty Card is considered invalid. Setup and installation (assembly, connection, etc.) of the appliance are described in the attached documentation; they can be carried out both by the user, and by specialists having the necessary qualification sent by USC or selling companies (on a paid basis). In this case, the person (the institution) installing the appliance shall be responsible for the correctness and quality of installation (setup). Please pay attention to the importance of the correct installation of the appliance, both for its reliable operation, and for obtaining warranty and free service. Require the installation specialist to enter all the necessary information about the installation in the Warranty Card.

In case of failure of the appliance during the warranty period by the fault of the manufacturer, the owner is entitled to free warranty repair upon presentation of the correctly filled Warranty Card together with the appliance in the factory configuration packed in the original packaging to the warranty workshop or the place of its purchase. Satisfaction of the customer's claim due to the fault of the manufacturer shall be made in accordance with the law «On Protection of Consumers' Rights». In the case of warranty repair the warranty period shall be extended for the period of repair and shipment.

Шановний Покупець! Вітаємо Вас з придбанням приладу торговельної марки ARDESTO, який був розроблений та виготовлений у відповідності до найвищих стандартів якості, та дякуємо Вам за те, що Ви обрали саме цей прилад.

Просимо Вас зберігати талон протягом гарантійного періоду. При купівлі виробу вимагайте повного заповнення гарантійного талону.

- Гарантійне обслуговування здійснюється лише за наявності правильно і чітко заповненого оригінального гарантійного талону, у якому вказані: модель виробу, дата продажу, серійний номер, термін гарантійного обслуговування, та печатки фірми-продавця.*
- Строк служби побутової техніки складає 3 роки.
- Виріб призначений для використання у споживчих цілях. У разі використання виробу в комерційній діяльності продавець/виробник не несуть гарантійних зобов'язань, сервісне обслуговування виконується на платній основі.
- Гарантійний ремонт виконується впродовж терміну, вказаного в гарантійному талоні на виріб, в уповноваженому сервіс-центрі на умовах та в строки, визначені чинним законодавством України.
- Виріб знімається з гарантії у випадку порушення споживачем правил експлуатації, викладених в інструкції з виробу.
- Виріб знімається з гарантійного обслуговування у випадках:
 - використання не за призначенням та не у споживчих цілях;
 - механічні пошкодження;
 - пошкодження, що виникли у наслідок потрапляння всередину виробу сторонніх предметів, речовин, рідин, комах;
 - пошкодження, що викликані стихійними лихами (дощем, вітром, блискавкою та ін.), пожежею, побутовими факторами (надмірна вологість, запиленість, агресивне середовище та ін.);
 - пошкодження, що викликані невідповідністю параметрів живлення, кабельних мереж державним стандартам та інших подібних факторів;
 - при експлуатації обладнання в електромережі з відсутнім єдиним контуром заземлення;
 - при порушенні пломб встановлених на виробі;
 - відсутності серійного номера пристрою, або неможливості його ідентифікувати.
- Гарантія не розповсюджується на витратні матеріали та аксесуари, а також фільтри, полиці, ящики, підставки та інші ємності для зберігання продуктів.
- Термін гарантійного обслуговування складає 12 місяців з дня продажу.

* Відривні талони на технічне обслуговування надаються авторизованим сервісним центром.

Комплектність виробу перевірено. Із умовами гарантійного обслуговування ознайомлений, претензій не маю.

Підпис покупця _____

Авторизований сервісний центр ІП «І-АР-СІ»

Адреса: вул. Марка Вовчка, 18-А, Київ, 04073, Україна

Тел.: 0 800 300 345; (044) 230 34 84; 390 55 12

www.erc.ua/service

WARRANTY CARD

ARDESTO™

Dear Buyer! Congratulations on your purchase of the ARDESTO brand appliance, which was designed and manufactured in accordance with the highest quality standards, and we thank you for choosing this particular instrument.

We ask you to keep the coupon during the warranty period. When purchasing a product, require a full warranty card.

1. Warranty service is carried out only if there is a correctly and clearly filled original warranty card, which indicates: product model, date of sale, serial number, warranty service period, and the seller's seal. *
2. The service life of household appliances is 3 years.
3. The product is intended for consumer use. When using the product in commercial activities, the seller / manufacturer does not bear warranty obligations, after-sales service is performed on a paid basis.
4. Warranty repair is carried out within the period specified in the warranty card for the product in an authorized service center on the conditions and terms determined by applicable law.
5. The product is withdrawn from the warranty in case of violation by the consumer of the operating rules set forth in the instruction manual.
6. The product is removed from warranty service in the following cases:
 - misuse and non-consumer use;
 - mechanical damage;
 - damage caused by the ingress of foreign objects, substances, liquids, insects;
 - damage caused by natural disasters (rain, wind, lightning, etc.), fire, domestic factors (excessive humidity, dust, aggressive environment, etc.)
 - damage caused by non-compliance of power and cable network parameters with state standards and other similar factors;
 - when operating equipment in the power supply network with a missing single ground loop;
 - in case of violation of seals installed on the product;
 - lack of serial number of the device, or inability to identify it.
7. The warranty does not cover consumables and accessories, as well as filters, shelves, drawers, stands and other containers for storing products.
8. The warranty period is 12 months from the date of sale.

* Tear-off maintenance tickets are provided by an authorized service center.

The completeness of the product is checked. I have read the terms of the warranty service, no complaints.

Customer Signature _____

Warranty card/Гарантійний талон

Product information/Інформація про виріб

Product/Виріб

Model/Модель

Serial number/Серійний номер

Seller Information/Інформація про продавця

Trade organization name/Назва торгової організації

The address/Адреса

Date of sale/Дата продажу

Seller stamp/Штамп продавця

Сoupon/Талон № 3

Seller stamp/

Штамп продавця/

Date of application/Дата звернення

Cause of damage/Причина пошкодження

Date of completion/Дата виконання

Сoupon/Талон № 2

Seller stamp/

Штамп продавця/

Date of application/Дата звернення

Cause of damage/Причина пошкодження

Date of completion/Дата виконання

Сoupon/Талон № 1

Seller stamp/

Штамп продавця/

Date of application/Дата звернення

Cause of damage/Причина пошкодження

Date of completion/Дата виконання