

ARDESTO™

ВІДЦЕНТРОВА
СОКОВИЖИМАЛКА

Інструкція з експлуатації

CENTRIFUGAL JUICER
Instruction manual



JEG-1000

ЗАХОДИ БЕЗПЕКИ

1. Уважно прочитайте цю інструкцію з експлуатації перед використанням приладу, збережіть її на майбутнє.
2. Пристрій необхідно встановлювати на стійкій, сухій та рівній поверхні та використовувати відповідно до вказівок, наведених у цій інструкції з експлуатації.
3. Не піддавайте пристрій різким перепадам температур. Різка зміна температури (наприклад, внесення пристрою з морозу в тепле приміщення) може викликати конденсацію вологи всередині пристрою та порушити його працездатність при вмиканні. Пристрій повинен побути в теплом приміщенні не менше ніж 1,5 години. Введення пристрою в експлуатацію після транспортування проводити не раніше, ніж через 1,5 години після внесення його в приміщення.
4. Стежте за тим, щоб кабель живлення не звисав із краю столу або стільниці, не згинався та не перекручувався, та не торкався гарячих поверхонь.
5. Перед використанням переконайтеся, що напруга в мережі відповідає номінальному значенню, вказаному на виробі.

6. Щоб уникнути ризиків, не підключайте прилад до таймера.
7. Перед використанням перевірте наявність пошкоджень всі деталі приладу, шнур живлення, розетку, і, якщо є ушкодження або деформація, припиніть використання соковижималки і зверніться в авторизований сервісний центр.
8. Пристрій призначений тільки для використання у побуті. Не використовуйте в комерційних цілях. Використовуйте пристрій тільки за його прямим призначенням.
9. Не використовуйте пристрій на відкритому повітрі.
10. Щоб уникнути ризику ураження електричним струмом, не занурюйте пристрій у воду або інші рідини.
11. Не використовуйте пристрій, якщо прилад або кабель живлення пошкоджені.
12. Не намагайтеся самостійно ремонтувати або модифікувати прилад. За допомогою зверніться до авторизованого сервісного центру.
13. У разі пошкодження шнура живлення його заміну, щоб уникнути небезпеки, має проводити виробник, сервісна служба чи аналогічний кваліфікований персонал.
14. Збирайте та розбирайте прилад тільки таким

- чином, як вказано в даній інструкції.
15. Перед тим як зняти, встановити або поправити будь-яку деталь соковижималки, відключіть її від мережі електроживлення.
 16. Перш ніж увімкнути пристрій, переконайтеся, що всі деталі встановлені правильно.
 17. Перед тим, як вижимати сік, спочатку встановіть тертку-фільтр на блок мотора, і злегка натисніть до характерного клацання. Слідкуйте за тим, щоб тертка-фільтр не зачіпала прозору кришку. Накрийте прозорою кришкою, міцно закріпіть ручку, потім увімкніть пристрій.
 18. Під час експлуатації не відкривайте кришку соковижималки.
 19. Використовуйте тільки аксесуари, рекомендовані виробником.
 20. Заборонено дезинфікувати деталі пристрою у дезинфекційній шафі або пропарювати та кип'ятити.
 21. Лопаті фільтра дуже гострі; щоб уникнути небезпеки промивайте фільтр під проточною водою, не мийте його руками. Увага! Не використовуйте прилад, якщо сито, яке обертається, пошкоджено.
 22. Не використовуйте для проштовхування овочів/фруктів ніякі інші предмети, крім

штовхача, що йде в комплекті. Не наближайте очі до завантажувального отвору.

23. Під час першого використання пристрою може спостерігатися поява легкого специфічного запаху та іскор; це нормальне явище. Після того як двигун попрацює деякий час, запах та іскри зникнуть.
24. Щоб уникнути пошкодження під час використання, не кладіть в соковижималку тверді продукти (наприклад, горіхи), багаті клітковиною продукти (такі, як цукрова тростина), несоковиті плоди (наприклад, банани).
25. Якщо продукти застрягли в завантажувальному отворі, не проштовхуйте їх пальцями, а користуйтеся штовхачем. Якщо фрукти/овочі застрягли, і ви не можете проштовхнути їх за допомогою штовхача, вимкніть пристрій і розберіть його, щоб видалити залишки фруктів/овочів.
26. Слідкуйте, щоб в завантажувальний отвір не потрапили тверді предмети - це може пошкодити прилад. Щоб уникнути травми, не опускайте пальці в завантажувальний отвір.
27. Щоб уникнути травм, уникайте контакту з рухомими частинами пристрою.
28. Забороняється використовувати пристрій вхолосту (без продуктів) або перевантажува-

ти його.

29. Не залишайте пристрій без нагляду, коли він працює. Необхідний ретельний нагляд, якщо пристрій використовується дітьми або поряд із ними.
30. Під час вижимання соку, переконайтеся, що в середньому блоці та контейнері для вижимків не занадто багато соку та вижимків, якщо вони переповнені, будь ласка, відключіть пристрій від мережі, почистіть їх, потім знову увімкніть пристрій.
31. Після експлуатації не виливайте сік з ємності, доки не відключите пристрій від мережі.
32. Для того, щоб подовжити термін служби соковижималки, у мотор встановлений захист від перегріву. Якщо мотор працює протягом тривалого періоду часу або перевантажений, спрацьовує захист від перегріву, та пристрій автоматично відключається. Після зупинки мотора, вийміть штепсельну вилку з розетки, почекайте доки мотор охолоне (біля 30 хвилин), потім знову увімкніть соковижималку.
33. Відключайте пристрій від електромережі після кожного використання.
34. Відключайте пристрій від електромере-

жі, коли він не використовується, перш ніж виймати або встановлювати деталі, а також перед чищенням пристрою.

35. Після завершення використання завжди переводьте перемикач у положення «ВИМК-НЕНО». Перед розбиранням пристрою переконайтеся, що двигун повністю зупинився.
36. Цей прилад можуть використовувати діти у віці від 8 років та особи з обмеженими фізичними, чуттєвими або розумовими можливостями або з недостатністю досвіду й знань, якщо вони перебувають під постійним наглядом або їх проінструктовано щодо безпечного використання приладу та вони зрозуміють можливі небезпеки. Діти не повинні бавитися з приладом. Очищення та обслуговування споживачем не повинні здійснювати діти без нагляду.
37. Зберігайте прилад в недоступному для дітей місці.
38. Зберігайте прилад в сухому місці, уникайте потрапляння на нього прямих сонячних променів.

ПЕРЕД ЕКСПЛУАТАЦІЄЮ

- У цьому приладі встановлено запобіжний пристрій, коли ручка не притискає кришку або з'єднувальну частину не закріплено, мотор не вмикається, що забезпечує безпеку для користувача.
- При демонтажі або складанні соковижималки, натисніть рукою на подаючий отвір на кришці, потім постарайтеся змістити ручку відносно кришки.
- Щоб зняти тертку-фільтр, спочатку зніміть кришку та контейнер для вижимків, потім середній блок, притримуючи рукою за носик для подачі соку, після чого тертка-фільтр автоматично зніметься з блоку мотора.
- Щоб уникнути небезпечної ситуації, перед експлуатацією спочатку перевірте, чи відповідає напруга Вашої мережі напрузі, вказаній на заводській табличці пристрою.
- Почистіть всі деталі, які знімаються (інформацію дивіться в розділі «Очищення та догляд»).
- Під час складання, будь ласка, уважно подивіться на малюнок у розділі «Опис».
- Перед експлуатацією пристрою уважно прочитайте розділ «Запобіжні заходи».

КОМПЛЕКТАЦІЯ:

- соковижималка у розібраному вигляді - 1 шт.
- ємність для соку - 1 шт.
- інструкція з експлуатації (містить гарантійний талон) - 1 шт.

ОПИС

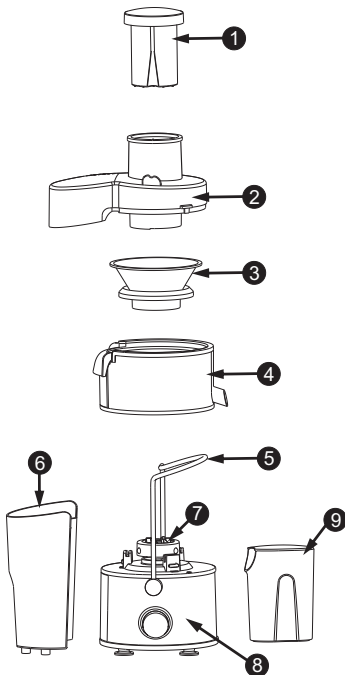

1. Штовхач

2. Прозора кришка

3. Тертка-фільтр

4. З'єднувальна частина

5. Ручка

6. Контейнер для вижимків

7. Ротор

8. Блок мотора

9. Ємність для соку

Примітка: наведені в інструкції зображення призначені тільки для довідки. Реальний пристрій, імовірно, відрізняється.

ВИЖИМАННЯ СОКУ

- Перед експлуатацією впевніться в тому, що перемикач встановлено в положення Вимк., таким чином, у випадку, якщо складання не завершено, можна уникнути вмикання пристрою, і, отже, небезпечної ситуації для користувача або майна.
- Перед тим, як вижимати сік, спочатку встановіть тертку-фільтр на блок мотора, і трохи натисніть до характерного клацання. Слідкуйте за тим, щоб тертка-фільтр не зачіпала прозору кришку. Накрийте прозорою кришкою, вставте ручку в щілину на кришці, потім увімкніть пристрій.
- Перед експлуатацією зберіть пристрій відповідно до розділу «Опис». Ввімкніть його в мережу, натисніть на кнопку вмикання/вимикання, щоб пристрій попрацював вхолосту протягом 5 секунд. Покладіть підготовлені овочі або фрукти в подаючий отвір соковижималки. Натискайте штовхачем рівномірно, впевнено та повільно. Після чого почне надходити сік, вижатиї із овочів або фруктів, натуральний, свіжий і корисний для здоров'я.

Примітка: натискайте штовхачем рівномірно та легко з силою не більше 1 кг, інакше це може вплинути на процес вижимання соку.

Даний пристрій обладнано перемикачем з позначеннями 0, 1, 2 (0 - зупинка, 1 – мала швидкість, 2 – велика швидкість). Для вижимання соку виберіть велику швидкість; що стосується часу, то після роботи пристрою протягом 1 хвилини, зупиніть його на 1 хвилину, потім знову увімкніть. Після такого триразового вмикання та вимикання, вимкніть пристрій на 15 хвилин, не вмикайте його доки мотор не охолоне, таким чином, термін служби мотора буде продовжено та пристрій буде довше служити Вам.

ОЧИЩЕННЯ ТА ДОГЛЯД

- Оскільки пристрій часто використовується, мотор повинен бути завжди сухим і чистим.
- Якщо Ви не використовуєте пристрій протягом тривалого періоду часу, зберігайте його в сухому та добре вентиляваному приміщенні, щоб уникнути потрапляння вологи та цвілі в мотор.
- Забороняється мити блок мотора. Протирайте його тільки вологою ганчірочкою. Інші деталі (а саме, штовхач, кришку, середній блок, контейнер для вижимків, подаючий отвір для соку) можна мити безпосередньо водою.

УТИЛІЗАЦІЯ



Це маркування свідчить про те, що пристрій заборонено утилізувати разом з іншими побутовими відходами. Щоб уникнути можливої шкоди навколишньому середовищу або людському здоров'ю, спричиненої неконтрольованою утилізацією відходів, цей пристрій необхідно утилізувати відповідально, щоб забезпечити екологічно безпечне використання матеріальних ресурсів. Щоб здати старий пристрій для безпечної утилізації, зверніться в пункт збору відходів електричного й електронного обладнання або в магазин, де ви придбали пристрій.

Виробник залишає за собою право вносити зміни в технічні характеристики і дизайн виробів, що не погіршують експлуатаційні якості.

SAFETY MEASURES

1. Read this instruction manual carefully before using the device, save it for future reference.
2. The device must be installed on a stable, dry and level surface and used in accordance with the instructions given in this instruction manual.
3. Do not expose the device to sudden temperature changes. A sudden change in temperature (for example, bringing the device from a cold place into a warm room) can cause condensation of moisture inside the device and disrupt its performance when turned on. The device should be in a warm room for at least 1.5 hours. Putting the device into operation after transportation should be carried out no earlier than 1.5 hours after bringing it into the room.
4. Ensure that the power cord does not hang over the edge of a table or counter, bend or twist, or touch hot surfaces.
5. Before use, make sure that the mains voltage corresponds to the nominal value indicated on the product.
6. To avoid risks, do not connect the device to

- the timer.
7. Before use, check for damage to all parts of the device, the power cord, the outlet, and if there is damage or deformation, stop using the juicer and contact an authorized service center.
 8. The device is intended for household use only. Do not use for commercial purposes. Use the device only for its intended purpose.
 9. Do not use the device outdoors.
 10. To avoid the risk of electric shock, do not immerse the device in water or other liquids.
 11. Do not use the device if the device or power cord is damaged.
 12. Do not attempt to repair or modify the device yourself. Contact an authorized service center for help.
 13. If the power cord is damaged, it must be replaced by the manufacturer, service center or similarly qualified personnel in order to avoid a hazard.
 14. Assemble and disassemble the device only as indicated in this manual.
 15. Before removing, installing or repairing any part of the juicer, disconnect it from the

- power supply.
16. Before turning on the device, make sure that all parts are installed correctly.
 17. Before starting to use the juicer, make sure that the filter is installed correctly, then install the cover, lock the handle tightly, and then turn on the device. Do not open the cover while using the device.
 18. Before turning on the device, make sure that the cover of the juicer is installed correctly and securely locked. Do not unfasten the clamps while the device is in operation.
 19. Use only accessories recommended by the manufacturer.
 20. It is forbidden to disinfect the parts of the device in the disinfection cabinet or to steam and boil.
 21. Filter blades are very sharp; to avoid danger, wash the filter under running water, do not wash it with your hands. **WARNING!** Do not use the appliance if the rotating sieve is damaged.
 22. Do not use any other object to push vegetables/fruits except the pusher provided. Keep your eyes away from the loading hole.

23. During the first use of the device, a slight specific smell and sparks may appear; this is a normal phenomenon. After the engine has been running for a while, the smell and sparks will disappear.
24. To avoid damage during use, do not put hard foods (such as nuts), high-fiber foods (such as sugar cane), non-juicy fruits (such as bananas) into the juicer.
25. If products are stuck in the loading hole, do not push them through with your fingers, but use a pusher. If the fruit/vegetables are stuck and you cannot push them through with the pusher, turn off the appliance and disassemble it to remove the remaining fruit/vegetables.
26. Make sure that hard objects do not fall into the loading hole - this can damage the device. To avoid injury, do not put your fingers in the loading hole.
27. To avoid injury, avoid contact with moving parts of the device.
28. It is forbidden to use the device empty (without products) or to overload it.
29. Do not leave the device unattended when it is in operation. Close supervision is

required if the device is used by or around children.

30. When making juice, make sure that the juice collector and pulp container are not overflowing. If they are full, turn off and clean the device.
31. Before pouring the juice from the bowl, disconnect the device from the electrical network.
32. In order to extend the service life of the juicer, overheating protection is installed in the motor. If the motor runs for a long period of time or is overloaded, the overheat protection is triggered and the device automatically shuts down. After stopping the motor, remove the plug from the outlet, wait until the motor cools down (about 30 minutes), then turn on the juicer again.
33. Unplug the device after each use.
34. Unplug the device when not in use, before removing or installing parts, and before cleaning the device.
35. Always turn the switch to the OFF position after use. Before disassembling the device, make sure that the engine has stopped completely.

36. This appliance can be used by children aged 8 years and above and persons with reduced physical, sensory or mental capabilities or lack of experience and knowledge if they have been given supervision or instruction concerning use of the appliance in a safe way and understand the hazards involved. Children should not play with the device. Cleaning and user maintenance should not be performed by unsupervised children.
37. Keep the device out of the reach of children.
38. Store the device in a dry place, avoid direct sunlight.

EQUIPMENT:

- unassembled juicer - 1 pc
- juice container - 1 pc
- instruction manual (warranty card is included) - 1 pc

DESCRIPTION AND POSITION OF MAIN COMPONENTS

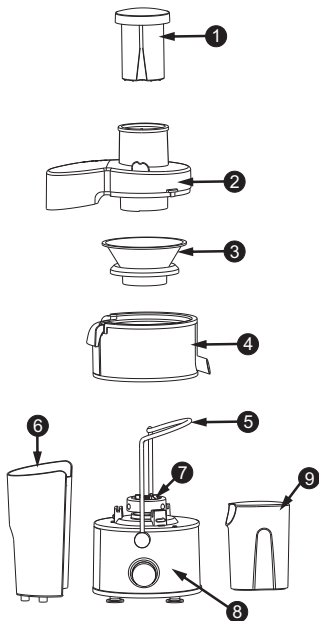

- | | |
|----------------------|-------------------|
| 1. Pushing bar | 6. Residue barrel |
| 2. Transparent cover | 7. Rotor |
| 3. Juicing net | 8. Main unit |
| 4. Middle ring | 9. Juicer jug |
| 5. Handle | |

Note: The images in the instructions are for reference only. The actual device is likely to be different.

ATTENTION BEFORE USING

1. This device is set with safety unit, when the handle does not fasten the cover or the cutter seat is not fastened, the motor cannot turn, so as to ensure safety for the user.
2. When disassembling or assembling the juicer, press the upper of feed port of the cover with your hand, then force the handle to slide in or out of cover slot.
3. When disassembling juicing net, first remove the cover and residue barrel, then turn the middle ring up to 30 degrees by holding juicing nozzle with your hand, and take up, the juicing net will automatically leave the rotor.
4. In order to avoid damage, before using, first check power supply for compliance with rated voltage .
5. Clean all parts able to disassemble (refer to the section of «maintenance and cleaning»).
6. When assembling, please carefully read the section «description and position of main components».
7. Please carefully read the «safety measures» before using.

JUICING

1. Before using, please confirm the button switch of the main unit in stop state, in this way, in case assembly is not completed, starting the main unit can be avoided, so unnecessary damage for persons or property avoided.
2. Before juicing, first confirm juicing net and rotor clutched in position, and no hard contact between juicing net cutter and transparent cover. Put the transparent cover on, put the handle into the cover slot, then turn on the juicer.
3. For using, assemble according to the diagram of «description and position of main components». Turn on power supply, press switch to let the device run no-load for 5 sec. Put prepared

vegetable or fruit into feed port of the juicer, press with the pushing bar, evenly, hard and slowly, juice of the vegetable or fruit can be found, original, fresh, good for health.

4. Note: when pressing food with the pushing bar, force shall be even or indirect, pressing force shall not be more than 1 kg, no too sudden force, otherwise, juicing effect will be reduced.

OPERATING TIME

This device is designed with button switches of O grading, I grading, II grading (O for stop, I for weak grading, II for strong grading). For juicing, select strong grading, for operating time, after operating for 1 min, stop for 1 min, then use again. After the above operation is performed for three times, stop for 15 min, do not operate until the motor is cooled, in this way, service life of this device will be prolonged, the juicer will serve you more efficiently.

MAINTENANCE AND CLEANING

1. This juicer shall be often used, so as to keep the motor dry and clean.
2. If not using for a long time, please store this device in a dry and well-ventilated place so as to prevent the motor from being damped and going moldy.
3. No washing the main unit. When cleaning, only wipe with wet cloth. Other components may be washed directly with water, such as pushing bar, cover, middle seat, residue cup, juice nozzle cover.

CORRECT DISPOSAL OF THIS PRODUCT



This marking indicates that this product should not be disposed with other household wastes. To prevent possible harm to the environment or human health from uncontrolled waste disposal, recycle it responsibly to promote the sustainable reuse of material resources. To return your used device, please use the return and collection systems or contact the retailer where the product was purchased. They can take this product for environmental safe recycling.

The manufacturer reserves the right to make changes in the technical characteristics and design of the products that do not impair the operational qualities.

Умови гарантії:

Завод гарантує нормальну роботу виробу протягом 12 місяців з моменту його продажу за умови дотримання споживачем правил експлуатації і догляду, передбачених цією інструкцією.

Термін служби виробу 5 років.

Щоб уникнути непорозумінь, переконливо просимо Вас уважно вивчити Інструкцію з експлуатації, умови гарантійних зобов'язань, перевірити правильність заповнення гарантійного талона. Гарантійний талон дійсний тільки за наявності правильно та чітко зазначених: моделі, серійного номера виробу, дати продажу, чітких відбитків печаток фірми-продавця, підпису покупця. Модель та серійний номер виробу повинні відповідати зазначеним у гарантійному талоні.

При порушенні цих умов, а також у випадку, коли дані, зазначені в гарантійному талоні змінені, стерті або переписані, гарантійний талон визнається недійсним.

Налаштування та установка (монтаж, підключення тощо) виробу, описані в документації, що додається до нього, можуть бути виконані як самим користувачем, так і фахівцями УСЦ відповідного профілю і фірм-продавців (на платній основі). При цьому особа (організація), що встановила виріб, несе відповідальність за правильність і якість установки (налаштування). Просимо Вас звернути увагу на важливість правильної установки виробу як для його надійної роботи, так і для отримання гарантійного та безкоштовного сервісного обслуговування. Вимагайте від спеціаліста з налаштування внести всі необхідні відомості про установку до гарантійного талона.

У разі виходу виробу з ладу протягом гарантійного терміну експлуатації з вини виробника, власник має право на безкоштовний гарантійний ремонт при пред'явленні правильно заповненого гарантійного талона, виробу в заводській комплектації та упаковці до гарантійної майстерні або до місяця придбання. Задоволення претензій споживача через провину виробника провадиться відповідно до закону «Про захист прав споживачів». При гарантійному ремонті термін гарантії продовжується на час ремонту та пересилання.

Warranty conditions:

The plant guarantees normal operation of the product within 12 months from the date of the sale, provided that the consumer complies with the rules of operation and care provided by this Manual.

Service life of the product is 5 years.

In order to avoid any misunderstanding we kindly ask you to carefully study the Owner's Manual, the terms of warranty, and check the correctness of filling the Warranty Card. The Warranty Card is valid only if the following information is correctly and clearly stated: model, serial number of the product, date of sale, clear seals of the company-seller, signature of the buyer. The model and serial number of the product must correspond to those specified in the Warranty Card. If these terms are violated, and if the information specified in the Warranty Card is changed, erased or rewritten, the Warranty Card is considered invalid. Setup and installation (assembly, connection, etc.) of the appliance are described in the attached documentation; they can be carried out both by the user, and by specialists having the necessary qualification sent by USC or selling companies (on a paid basis). In this case, the person (the institution) installing the appliance shall be responsible for the correctness and quality of installation (setup). Please pay attention to the importance of the correct installation of the appliance, both for its reliable operation, and for obtaining warranty and free service. Require the installation specialist to enter all the necessary information about the installation in the Warranty Card.

In case of failure of the appliance during the warranty period by the fault of the manufacturer, the owner is entitled to free warranty repair upon presentation of the correctly filled Warranty Card together with the appliance in the factory configuration packed in the original packaging to the warranty workshop or the place of its purchase. Satisfaction of the customer's claim due to the fault of the manufacturer shall be made in accordance with the law «On Protection of Consumers' Rights». In the case of warranty repair the warranty period shall be extended for the period of repair and shipment.

Шановний Покупець! Вітаємо Вас з придбанням приладу торговельної марки ARDESTO, який був розроблений та виготовлений у відповідності до найвищих стандартів якості, та дякуємо Вам за те, що Ви обрали саме цей прилад.

Просимо Вас зберігати талон протягом гарантійного періоду. При купівлі виробу вимагайте повного заповнення гарантійного талону.

1. Гарантійне обслуговування здійснюється лише за наявності правильно і чітко заповненого оригінального гарантійного талону, у якому вказані: модель виробу, дата продажу, серійний номер, термін гарантійного обслуговування, та печатки фірми-продавця.*
2. Строк служби побутової техніки складає 5 років.
3. Виріб призначений для використання у споживчих цілях. У разі використання виробу в комерційній діяльності продавець/виробник не несуть гарантійних зобов'язань, сервісне обслуговування виконується на платній основі.
4. Гарантійний ремонт виконується впродовж терміну, вказаного в гарантійному талоні на виріб, в уповноваженому сервіс-центрі на умовах та в строки, визначені чинним законодавством України.
5. Виріб знімається з гарантії у випадку порушення споживачем правил експлуатації, викладених в інструкції з виробу.
6. Виріб знімається з гарантійного обслуговування у випадках:
 - використання не за призначенням та не у споживчих цілях;
 - механічні пошкодження;
 - пошкодження, що виникли у наслідок потрапляння всередину виробу сторонніх предметів, речовин, рідин, комах;
 - пошкодження, що викликані стихійними лихами (дощем, вітром, блискавкою та ін.), пожежею, побутовими факторами (надмірна вологість, запиленість, агресивне середовище та ін.);
 - пошкодження, що викликані невідповідністю параметрів живлення, кабельних мереж державним стандартам та інших подібних факторів;
 - при експлуатації обладнання в електромережі з відсутнім єдиним контуром заземлення;
 - при порушенні пломб встановлених на виробі;
 - відсутності серійного номера пристрою, або неможливості його ідентифікувати.
7. Гарантія не розповсюджується на витратні матеріали та аксесуари, а також фільтри, полиці, ящики, підставки та інші ємності для зберігання продуктів.
8. Термін гарантійного обслуговування складає 12 місяців з дня продажу.

* Відривні талони на технічне обслуговування надаються авторизованим сервісним центром.

Комплектність виробу перевірено. Із умовами гарантійного обслуговування ознайомлений, претензій не маю.

Підпис покупця _____

Авторизований сервісний центр ІП «I-AP-CI»

Адреса: вул. Марка Вовчка, 18-А, Київ, 04073, Україна

Тел.: 0 800 300 345; (044) 230 34 84; 390 55 12

www.erc.ua/service

WARRANTY CARD



Dear Buyer! Congratulations on your purchase of the ARDESTO brand appliance, which was designed and manufactured in accordance with the highest quality standards, and we thank you for choosing this particular instrument.

We ask you to keep the coupon during the warranty period. When purchasing a product, require a full warranty card.

1. Warranty service is carried out only if there is a correctly and clearly filled original warranty card, which indicates: product model, date of sale, serial number, warranty service period, and the seller's seal. *
2. The service life of household appliances is 5 years.
3. The product is intended for consumer use. When using the product in commercial activities, the seller / manufacturer does not bear warranty obligations, after-sales service is performed on a paid basis.
4. Warranty repair is carried out within the period specified in the warranty card for the product in an authorized service center on the conditions and terms determined by applicable law.
5. The product is withdrawn from the warranty in case of violation by the consumer of the operating rules set forth in the instruction manual.
6. The product is removed from warranty service in the following cases:
 - misuse and non-consumer use;
 - mechanical damage;
 - damage caused by the ingress of foreign objects, substances, liquids, insects;
 - damage caused by natural disasters (rain, wind, lightning, etc.), fire, domestic factors (excessive humidity, dust, aggressive environment, etc.)
 - damage caused by non-compliance of power and cable network parameters with state standards and other similar factors;
 - when operating equipment in the power supply network with a missing single ground loop;
 - in case of violation of seals installed on the product;
 - lack of serial number of the device, or inability to identify it.
7. The warranty does not cover consumables and accessories, as well as filters, shelves, drawers, stands and other containers for storing products.
8. The warranty period is 12 months from the date of sale.

* Tear-off maintenance tickets are provided by an authorized service center.

The completeness of the product is checked. I have read the terms of the warranty service, no complaints.

Customer Signature _____

Warranty card/Гарантійний талон

Product information/Інформація про виріб

Product/Виріб

Model/Модель

Serial number/Серійний номер

Seller Information/Інформація про продавця

Trade organization name/Назва торгової організації

The address/Адреса

Date of sale/Дата продажу

Seller stamp/Штамп продавця

Сoupon/Талон № 3

Seller stamp/

Штамп продавця

Date of application/Дата звернення

Cause of damage/Причина пошкодження

Date of completion/Дата виконання

Сoupon/Талон № 2

Seller stamp/

Штамп продавця

Date of application/Дата звернення

Cause of damage/Причина пошкодження

Date of completion/Дата виконання

Сoupon/Талон № 1

Seller stamp/

Штамп продавця

Date of application/Дата звернення

Cause of damage/Причина пошкодження

Date of completion/Дата виконання

ARDESTO™