

ARDESTO™

ПЛОЙКА-ГОФРЕ
Інструкція з експлуатації

HAIR STYLER
Instruction Manual



HS-612

Пристрій призначений для завивання волосся.

УВАГА!

- Не користуйтеся цим пристроєм поблизу посудин, наповнених водою (таких як раковина, ванна тощо).
- При використанні пристрою у ванній кімнаті його слід вимкати з електромережі відразу після експлуатації, тобто вийняти вилку мережевого кабелю з електричної розетки, так як близькість води становить небезпеку навіть у тих випадках, коли пристрій вимкнений перемикачем живлення.
- Для додаткового захисту в ланцюзі живлення ванної кімнати доцільно встановити пристрій захисного вимкнення (ПЗВ) з номінальним струмом спрацьовування, що не перевищує 30 мА; при встановленні слід звернутися до фахівця.
- Розміщуйте плойку на стійкій, рівній, термостійкій поверхні. Наглядайте за тим, щоб робочі пластини та зовнішні робочі поверхні не торкалися легкоплавких або легкозаймистих предметів (з пластмасових, поліетиленових, синтетичних матеріалів та ін.).

ВАЖЛИВІ ЗАХОДИ БЕЗПЕКИ

- Перед початком експлуатації електроприладу уважно прочитайте цю інструкцію з експлуатації і збережіть її для використання як довідковий матеріал.
- Використовуйте пристрій тільки за його прямим призначенням, як викладено у даній інструкції.
- Неправильне поводження з пристроєм може призвести до його поломки, заподіяння шкоди користувачеві або його майну.
- Перед вмиканням переконайтеся, що напруга електричної мережі відповідає робочій напрузі пристрою.
- Ніколи не залишайте працюючий пристрій без нагляду.
- Не вмикайте пристрій у місцях, де розпошуються аерозолі або використовуються легкозаймисті рідини.
- Лак для волосся наносіть тільки після завивання волосся.
- Обов'язково вимикайте пристрій з електромережі після використання і перед чищенням.

- Виймаючи вилку мережевого кабеля з електричної розетки, не тягніть за кабель, а тримайтеся за вилку.
- Не торкайтеся корпусу пристрою і вилки мережевого кабеля мокрими руками.
- Не підвішуйте та не зберігайте пристрій у місцях, де він може впасти у ванну або раковину, наповнену водою; не занурюйте корпус пристрою, мережевий кабель або вилку мережевого кабеля у воду або будь-яку іншу рідину.
- Не використовуйте пристрій під час прийняття ванни.
- Якщо пристрій упав у воду, негайно вийміть мережеву вилку з електричної розетки, і тільки після цього можна дістати пристрій з води.
- З міркувань безпеки дітей не залишайте поліетиленові пакети, що використовуються як упаковка, без нагляду.
- Увага! Не дозволяйте дітям грати з поліетиленовими пакетами або пакувальною плівкою. Небезпека задухи!
- Не дозволяйте дітям торкатися корпусу пристрою, мережевого кабеля та вилки мережевого кабеля під час роботи пристрою.

- Здійснюйте нагляд за дітьми, щоб не допустити використання пристрою як іграшки.
- Будьте особливо уважні, якщо поблизу від працюючого пристрою знаходяться діти або особи з обмеженими можливостями.
- Під час роботи та у перервах між робочими циклами розміщайте пристрій у місцях, недоступних для дітей.
- Цей прилад можуть використовувати діти у віці від 8 років та особи з обмеженими фізичними, чуттєвими або розумовими можливостями або з недостатністю досвіду й знань, якщо вони перебувають під постійним наглядом або їх проінструктовано щодо безпечного використання приладу та вони розуміють можливі небезпеки. Діти не повинні бавитися з приладом. Очищення та обслуговування споживачем не повинні здійснювати діти без нагляду.
- Не використовуйте пристрій, якщо ви знаходитесь у сонному стані.
- Не використовуйте пристрій для завивання мокрого волосся або синтетичних перук.
- Тримайте пристрій лише у зоні ручки. Не торкайтеся корпусу пристрою у зоні робочих пластин.

- Уникайте доторкання гарячих поверхонь пристрою з обличчям, шиєю та іншими частинами тіла.
- Не кладіть пристрій під час роботи на чутливі до тепла поверхні, на м'яку поверхню (наприклад, на ліжко або на диван) та не накривайте пристрій.
- Будьте обережні! Робочі пластини та корпус пристрою у зоні робочих пластин залишаються гарячими деякий час після вимкнення пристрою з електромережі.
- При експлуатації пристрою рекомендується розмотати шнур живлення на всю його довжину.
- Шнур живлення не повинен:
 - стикатися з гарячими предметами;
 - протягуватися через гострі кромки;
 - використовуватися як ручка для перенесення пристрою.
- У разі пошкодження шнура живлення його заміну, щоб уникнути небезпеки, має проводити виробник, сервісна служба чи аналогічний кваліфікований персонал.

- Щоб уникнути пошкоджень, перевозьте пристрій тільки у заводській упаковці.
- Забороняється використовувати пристрій за наявності пошкоджень мережної вилки або мережевого кабеля, якщо пристрій працює з перебоями, а також після його падіння.
- Забороняється самостійно ремонтувати пристрій.
- Не розбирайте пристрій самостійно, при виникненні будь-яких несправностей, а також після падіння пристрою вимкніть пристрій з електромережі та зверніться до будь-якого авторизованого (уповноваженого) сервісного центру.
- Для захисту навколишнього середовища після закінчення терміну служби пристрою не викидайте його разом з побутовими відходами, передайте пристрій у спеціалізований пункт для подальшої утилізації.
- Зберігайте пристрій у сухому прохолодному місці, недоступному для дітей і людей з обмеженими можливостями.

ПРИСТРІЙ ПРИЗНАЧЕНИЙ ТІЛЬКИ ДЛЯ ДОМАШНЬОГО ВИКОРИСТАННЯ!



ПОПЕРЕДЖЕННЯ! НЕ ВИКОРИСТОВУЙТЕ ПРИСТРІЙ ПОБЛИЗУ ВАННИ, ДУШУ, БАСЕЙНУ АБО ІНШИХ ДЖЕРЕЛ ВОДИ.

ТЕХНІЧНІ ХАРАКТЕРИСТИКИ

Напруга: 110-240 В~; 50-60 Гц

Потужність: 65 Вт

Клас захисту: II

КОМПЛЕКТАЦІЯ

Плойка-гофре - 1 шт.

Інструкція з експлуатації (містить гарантійний талон) - 1 шт.

ОПИС ПРИЛАДУ

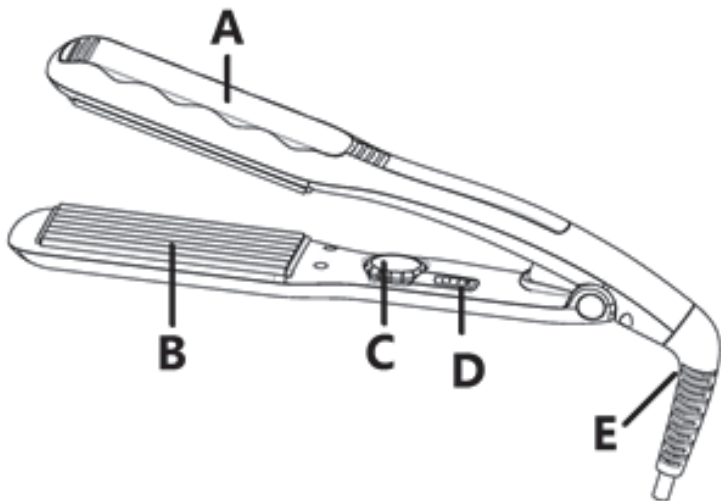

- A.** Вентиляційний канал - вивільняє надлишок вологи у вигляді пари
- B.** Керамічна хвиляста нагрівальна пластина
- C.** Регулятор температури
- D.** Перемикач живлення УВІМК. / ВИМК.
- E.** 360 ° поворотний кабель

Унікальна конструкція вентиляційного каналу

Унікальні вентиляційні отвори дозволяють безпечно використовувати прилад на вологому або сухому волоссі. Канали екстрагують вологу з вологого волосся і дозволяють парі виходити через вентиляційні отвори, підсушувати волосся і одночасно закривати його кутикулу. Робить волосся завитим та блискучим за менший час і з меншою шкодою.

Автоматичне відключення

Цей прилад оснащений автоматичним відключенням. Ця функція безпеки автоматично вимикає пристрій через 60 хвилин якщо Ви випадково залишили його увімкненим після процедури стилізації волосся.

Налаштування для мокрого/сухого волосся

Цей прилад можна використовувати на вологому або сухому волоссі. Коли індикатор світиться червоним, пристрій є безпечним для використання на сухому волоссі. Коли індикатор світиться зеленим, пристрій можна безпечно використовувати на вологому волоссі.

Примітка: при використанні на вологому волоссі пристрій може видавати шиплячий звук або шум пари. Це нормальне явище: унікальний дизайн цього приладу буде направляти вологу і пар в сторону від волосся.

ПЕРЕД ПЕРШИМ ВИКОРИСТАННЯМ

Після транспортування або зберігання пристрою при зниженій температурі необхідно витримати його при кімнатній температурі не менше трьох годин.

- Розпакуйте пристрій та видаліть будь-які наклейки, що заважають роботі пристрою.

- Розмотайте мережевий кабель на всю його довжину.
- Перевірте цілісність пристрою, за наявності пошкоджень не користуйтеся пристроєм.
- Перед увімкненням переконайтеся, що напруга пристрою відповідає напрузі електромережі.

ЗАВИВАННЯ ВОЛОССЯ

- Пристрій може застосовуватися як на довгому, так і на короткому волоссі.
- Використовуйте пристрій тільки для здорового, нефарбованого та не завитого штучним способом волосся або з використанням спеціальних розгладжувальних засобів.
- Якщо волосся вже пофарбоване або піддавалося хімічному завиванню, то користуватися пристроєм рекомендується тільки зрідка.
- Для кращого результату волосся має бути чистим і сухим.
- Розкрийте плойку-гофре.
- Поставте пристрій на рівну, стійку та теплостійку поверхню.
- Під'єднайте вилку мережевого кабеля в електричну розетку, увімкніть пристрій, установивши вимикач живлення у положення «УВІМК.»

Примітка: при першому використанні нагрівальний елемент може видавати запах, це є нормальним явищем.

- Встановіть необхідну температуру регулятором.

Тип волосся	Температура
Пошкоджене, пофарбоване, знебарвлене, тонке	Від 110 °С до 160 °С
Нормальне	Від 160 °С до 180 °С
Для професійного укладання	Від 180 °С до 215 °С

- Дайте пристрою нагрітися до встановленої температури.
- Розділіть гладко розчесане волосся на пасма рівномірної ширини (близько 5 см).
- Помістіть пасмо волосся між пластинами.
- Тримайте пристрій за ручку та стисніть пластини.
- Не прикладаючи значних зусиль, проведіть робочі пластини до кінчиків пасма волосся.

ВАЖЛИВО: у жодному разі не тримайте пластини довше 2 секунд на одній і тій же ділянці пасма волосся.

- Після цього починайте завивання наступного пасма.
- Охолодіть волосся перед остаточним укладанням зачіски або нанесенням лаку.
- Уникайте доторкання гарячих поверхонь пристрою з обличчям, шиєю та іншими частинами тіла.
- Після використання пристрою встановіть перемикач живлення у положення «ВИМК.», витягніть вилку мережевого кабеля з електричної розетки. Дайте пристрою остигнути.

Примітка:

- Обов'язково вимикайте пристрій та вимикайте його з електричної мережі, якщо він не використовується.
- Ніколи не залишайте увімкнутий у мережу пристрій без нагляду. Якщо Ви забули вимкнути пристрій, то він вимкнеться автоматично через 60 хвилин.
- Ви можете також сформувати локон, затиснувши кінець пасма волосся і, накрутивши волосся на зовнішню поверхню пристрою, почекайте деякий час та зніміть локон з пристрою.

ЧИЩЕННЯ ТА ДОГЛЯД

- Перед чищенням вимкніть пристрій з мережі і дайте йому повністю охолонути.
- Забороняється занурювати пристрій у воду або у інші рідини.
- Протріть корпус пристрою м'якою, злегка вологою тканиною, а потім витріть пристрій насухо.
- Не користуйтеся пристроями парового чищення.
- Забороняється використовувати для чищення пристрою абразивні мийні засоби та розчинники.

ЗБЕРІГАННЯ

- Якщо пристрій не використовується, обов'язково вийміть мережеву вилку з електричної розетки.
- Перш ніж як помістити пристрій на зберігання, дайте йому повністю охолонути.
- Не намотуйте мережевий кабель на корпус пристрою, так як це може привести до його пошкодження.

- Для зручності при зберіганні стисніть робочі пластини.
- Зберігайте пристрій у сухому прохолодному місці, недоступному для дітей.

УТИЛІЗАЦІЯ

Упаковка повністю виготовлена з матеріалів, придатних для вторинної переробки, які ви можете утилізувати на місцевих переробних підприємствах.



Зверніть увагу на маркування пакувальних матеріалів для роздільного збирання відходів, які позначені абрєвіатурами (a) та цифрами (b) з наступним значенням:

1-7: пластик / 20-22: папір і ДВП / 80-98: композитні матеріали.



Щоб допомогти захистити навколишнє середовище, будь ласка, утилізуйте виріб належним чином після закінчення терміну його експлуатації, а не разом з побутовими відходами.

Інформацію про пункти збору та години їх роботи можна отримати у місцевих органах влади.



Зверніться до місцевого органу з утилізації відходів для отримання більш детальної інформації про те, як утилізувати ваш зношений виріб.

Виробник залишає за собою право змінювати характеристики пристроїв, які не впливають на експлуатаційні показники якості, без попереднього повідомлення.

ДАТА ВИРОБНИЦТВА ПРИЛАДУ

Дата виробництва зазначена на упаковці (в серійному номері) після маркування «S/N», у форматі: **ММРРРРХХХХХХХХХХ**, де **ММ** - місяць виробництва, **РРРР** - рік виробництва. Не викидайте упаковку до завершення гарантійного терміну.

IMPORTANT SAFETY INSTRUCTIONS

The following safety precautions should always be followed, to reduce the risk of electric shock, personal injury or fire. It is important to read all of these instructions carefully before using the product, and to save them for future reference or new users.

1. Do not operate this appliance if the cable or plug becomes damaged. A qualified electrician must always carry out any repairs that are necessary.
2. If the appliance stops unexpectedly or appears to malfunction, switch off the power supply, unplug from the mains and stop using immediately. Seek professional advice to rectify the fault or make repairs.
3. Keep the appliance and cable away from sources of heat, sharp objects or anything that may cause damage.
4. Ensure the appliance is switched OFF before connecting to the mains power supply.
5. Be aware that some surfaces may become hot. Do not touch and supervise others accordingly. The unit is VERY HOT when in use. Take care to avoid contact between the hot surface of the heating plate and bare skin,

particularly around the ears, face and neck when in use.

6. Care should be taken not to touch this part of the appliance when it is switched on or just after it has been turned off. ALLOW AT LEAST 30 MINUTES TO COOL DOWN BEFORE PUTTING AWAY
7. Electrical appliances must always be stored in a secure place, out of reach of children.
8. Children should be supervised to ensure that they do not play with the appliance.
9. Close supervision is necessary when the appliance is being used near children.
10. This appliance is not intended for use by persons (including children) with reduced physical, sensory or mental capabilities, or lack of experience and knowledge, unless they have been given supervision or instruction concerning use of the appliance by a person responsible for their safety.
11. To protect against electric shock, never allow the appliance, the mains cable or plug to come into contact with water or any other liquid.

12. Never reach for any appliance that has fallen into water. Switch off the power supply at the mains immediately and unplug. Do not re-use until the product has been inspected and approved by a qualified electrician.
13. Keep the appliance away from non-heat-resistance surfaces and never cover the appliance with anything (e.g. clothing or towels) when it is hot.
14. Always ensure that hands are dry before operating or adjusting any switch on the product or touching the plug and mains supply connections.
15. Keep the appliance away from water. Do not use it near or over water contained in bath, washbasins, shower etc.
16. Never leave the appliance unattended when connected to the mains power supply. To disconnect, first ensure that all controls are in the OFF position, then remove the plug from the electricity supply.
17. Never wrap the mains cord around the appliance. Do not hang up by the power cord.
18. Regularly check the mains cord for wear and damage, particularly where it enters the product and the plug.

19. This appliance can be used by children aged from 8 years and above and persons with reduced physical, sensory or mental capabilities or lack of experience and knowledge if they have been given supervision or instruction concerning use of the appliance in a safe way and understand the hazards involved. Children shall not play with the appliance. Cleaning and user maintenance shall not be made by children without supervision.



WARNING! DO NOT USE THIS APPLIANCE NEAR BATHTUBS, SHOWERS, BASINS OR OTHER VESSELS CONTAINING WATER.

TECHNICAL SPECIFICATIONS

Voltage: 110-240 V~; 50-60 Hz

Power: 65 W

Safety class: II

EQUIPMENT

Hair styler - 1 pc.

Instruction manual (warranty card is included) - 1 pc.

PRODUCT DESCRIPTION

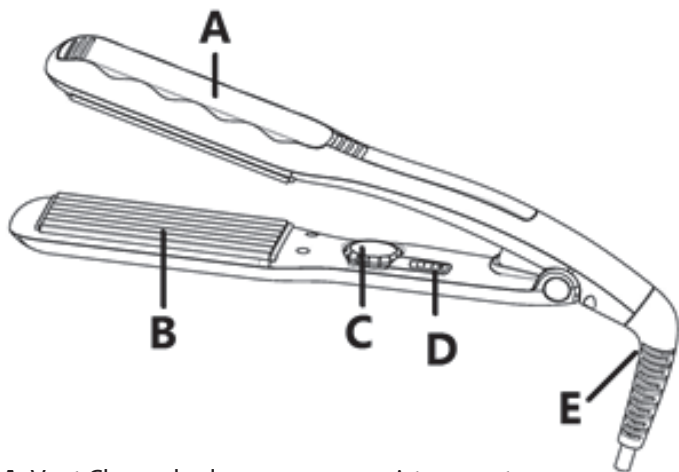

- A.** Vent Channel-releases excess moisture as steam
- B.** Ceramic wave plate
- C.** Temperature control dial
- D.** ON/OFF switch
- E.** 360° swivel cord

Unique steam vent and channel design

Unique steam vent and channels allow this styler to be safely used on wet or dry hair. The channels extract moisture from damp hair and allow steam to escape through the vents, drying hair and sealing the cuticle at the same time. Creates salon curls, shiny hair in less time, with less damage.

Ceramic heating element protect against damaging hot spots with high, even heat to lock in moisture and create long-lasting styles.

Automatic shut-off

This styler is equipped with automatic shut off. This safety feature turns the unit off after 60 minutes, in case you accidentally leave it on after styling your hair.

HOW TO USE

Styler settings

Take extra care when using a professional styler. To prevent hair damage, make sure to use the correct settings for your hair type.

Wet/Dry Setting

This styler can be used on wet or dry hair. When the light is red, it is safe to use on dry hair. When the light is green, it is safe to use on damp/wet hair.

USAGE TIPS

NOTE: please see the “Wet/Dry setting” chapter above.

This device is intended for household use. Use on Alternating current only. This unit is designed to be operated at 110-240 volts AC.

TO CURL HAIR

1. Gently towel fry hair to remove excess water. Avoid rubbing hair with a towel, as this creates split ends and frizziness. Detangle hair with a wide-toothed comb.
2. Plug the styler into a electrical outlet. Push the on/off switch to turn the styler on. The indicator light will begin to glow.
3. Adjust the temperature using the dial.
4. Divide hair into manageable sections and clip the upper layers on top of your head and out of the way. Work with the underneath layers first.

5. Test the styler on a small section of hair, and then adjust the temperature up or down before styling the rest of your hair.

NOTE: if you find that you need a higher temperature settings while styling your hair, simply adjust the dial to a higher number.

While styling your hair, if you find that you need a lower temperature, adjust the dial to a lower heating setting.

6. Take a small section of hair and comb through it with a fine-toothed comb. Pull hair down and away from your scalp, hold it taut.

7. Hold the styler with the steam vents facing away from your scalp. Starting at the roots, clamp hair firmly between the plates and run the styler down the entire hair strand, from root to tip, in one smooth stroke. Do not hold it in one area for a long period of time or damage to hair may occur.

8. To speed up drying at the roots, you may wish to run the styler over the first few inches of hair nearest the root several times. Repeatedly run the unit smoothly down the entire strand until hair is fully dried. (Note: The unit may make a steaming/hissing noise when used on damp hair. This is okay! The unique design of this styler will channel the moisture away from hair and out the steam vents)

9. Repeat with all sections of your hair. Working with the underneath layers first, then the top and side, until you achieve the hair style you desire.

10. When you are finished the styling, press the on/off button to turn the unit off, unplug it, and allow it to cool before storing.

TO ADD CURLS OR FLIPS

Add a soft curl or flip to ends of hair by twisting iron slightly-under to curl, up to flip.

CLEANING AND MAINTENANCE

1. The appliance must be unplugged before cleaning.
2. Let the appliance cool down before touching or cleaning.
3. Use the damp cloth to clean the plates and housing.
4. Do not use any harsh detergents, abrasives, solvents or cleaners. Never immerse in water to clean.
5. Dry thoroughly before use.
6. Do not replace the mains supply lead into the appliance – always use an authorised representative or qualified technician.

DISPOSAL

The packaging is made entirely of recyclable materials, which you may dispose of at local recycling facilities.



Observe the marking of the packaging materials for waste separation, which are marked with abbreviations (a) and numbers (b) with following meaning:
1–7: plastics / 20–22: paper and fiberboard / 80–98: composite materials.



To help protect the environment, please dispose of the product properly when it has reached the end of its useful life and not in the household waste.

Information on collection points and their opening hours can be obtained from your local authority.



Contact your local refuse disposal authority for more details of how to dispose of your worn-out product.

The manufacturer reserves the right to change the characteristics of devices that do not affect the operational quality indicators, without prior notice.

DEVICE PRODUCTION DATE

The production date is indicated on the package (in the serial number) after «S/N» mark, in such format:

MMYYYYXXXXXXXXXX, where **MM** is the month of production, **YYYY** is the year of production. Do not discard the packaging before the warranty period has expired.

Умови гарантії:

Завод гарантує нормальну роботу виробу протягом 12 місяців з моменту його продажу за умови дотримання споживачем правил експлуатації і догляду, передбачених цією інструкцією.

Термін служби виробу 5 років.

Щоб уникнути непорозумінь, переконливо просимо Вас уважно вивчити Інструкцію з експлуатації, умови гарантійних зобов'язань, перевірити правильність заповнення гарантійного талона. Гарантійний талон дійсний тільки за наявності правильно та чітко зазначених: моделі, серійного номера виробу, дати продажу, чітких відбитків печаток фірми-продавця, підпису покупця. Модель та серійний номер виробу повинні відповідати зазначеним у гарантійному талоні.

При порушенні цих умов, а також у випадку, коли дані, зазначені в гарантійному талоні змінені, стерті або переписані, гарантійний талон визнається недійсним.

Налаштування та установка (монтаж, підключення тощо) виробу, описані в документації, що додається до нього, можуть бути виконані як самим користувачем, так і фахівцями УСЦ відповідного профілю і фірм-продавців (на платній основі). При цьому особа (організація), що встановила виріб, несе відповідальність за правильність і якість установки (налаштування). Просимо Вас звернути увагу на важливість правильної установки виробу як для його надійної роботи, так і для отримання гарантійного та безкоштовного сервісного обслуговування. Вимагайте від спеціаліста з налаштування внести всі необхідні відомості про установку до гарантійного талона.

У разі виходу виробу з ладу протягом гарантійного терміну експлуатації з вини виробника, власник має право на безкоштовний гарантійний ремонт при пред'явленні правильно заповненого гарантійного талона, виробу в заводській комплектації та упаковці до гарантійної майстерні або до місця придбання. Здоволення претензій споживача через провину виробника провадиться відповідно до закону «Про захист прав споживачів». При гарантійному ремонті термін гарантії подовжується на час ремонту та пересилання.

Warranty conditions:

The plant guarantees normal operation of the product within 12 months from the date of the sale, provided that the consumer complies with the rules of operation and care provided by this Manual.

Service life of the product is 5 years.

In order to avoid any misunderstanding we kindly ask you to carefully study the Owner's Manual, the terms of warranty, and check the correctness of filling the Warranty Card. The Warranty Card is valid only if the following information is correctly and clearly stated: model, serial number of the product, date of sale, clear seals of the company-seller, signature of the buyer. The model and serial number of the product must correspond to those specified in the Warranty Card. If these terms are violated, and if the information specified in the Warranty Card is changed, erased or rewritten, the Warranty Card is considered invalid. Setup and installation (assembly, connection, etc.) of the appliance are described in the attached documentation; they can be carried out both by the user, and by specialists having the necessary qualification sent by USC or selling companies (on a paid basis). In this case, the person (the institution) installing the appliance shall be responsible for the correctness and quality of installation (setup). Please pay attention to the importance of the correct installation of the appliance, both for its reliable operation, and for obtaining warranty and free service. Require the installation specialist to enter all the necessary information about the installation in the Warranty Card.

In case of failure of the appliance during the warranty period by the fault of the manufacturer, the owner is entitled to free warranty repair upon presentation of the correctly filled Warranty Card together with the appliance in the factory configuration packed in the original packaging to the warranty workshop or the place of its purchase. Satisfaction of the customer's claim due to the fault of the manufacturer shall be made in accordance with the law «On Protection of Consumers' Rights». In the case of warranty repair the warranty period shall be extended for the period of repair and shipment.

Шановний Покупець! Вітаємо Вас з придбанням приладу торговельної марки ARDESTO, який був розроблений та виготовлений у відповідності до найвищих стандартів якості, та дякуємо Вам за те, що Ви обрали саме цей прилад.

Просимо Вас зберігати талон протягом гарантійного періоду. При купівлі виробу вимагайте повного заповнення гарантійного талону.

1. Гарантійне обслуговування здійснюється лише за наявності правильно і чітко заповненого оригінального гарантійного талону, у якому вказані: модель виробу, дата продажу, серійний номер, термін гарантійного обслуговування, та печатки фірми-продавця.*
2. Строк служби побутової техніки складає 5 років.
3. Виріб призначений для використання у споживчих цілях. У разі використання виробу в комерційній діяльності продавець/виробник не несуть гарантійних зобов'язань, сервісне обслуговування виконується на платній основі.
4. Гарантійний ремонт виконується впродовж терміну, вказаного в гарантійному талоні на виріб, в уповноваженому сервіс-центрі на умовах та в строки, визначені чинним законодавством України.
5. Виріб знімається з гарантії у випадку порушення споживачем правил експлуатації, викладених в інструкції з виробу.
6. Виріб знімається з гарантійного обслуговування у випадках:
 - використання не за призначенням та не у споживчих цілях;
 - механічні пошкодження;
 - пошкодження, що виникли у наслідок потрапляння всередину виробу сторонніх предметів, речовин, рідин, комах;
 - пошкодження, що викликані стихійними лихами (дощем, вітром, блискавкою та ін.), пожежею, побутовими факторами (надмірна вологість, запиленість, агресивне середовище та ін.);
 - пошкодження, що викликані невідповідністю параметрів живлення, кабельних мереж державним стандартам та інших подібних факторів;
 - при експлуатації обладнання в електромережі з відсутнім єдиним контуром заземлення;
 - при порушенні пломб встановлених на виробі;
 - відсутності серійного номера пристрою, або неможливості його ідентифікувати.
7. Гарантія не розповсюджується на витратні матеріали та аксесуари, а також фільтри, полиці, ящики, підставки та інші ємності для зберігання продуктів.
8. Термін гарантійного обслуговування складає 12 місяців з дня продажу.

* Відривні талони на технічне обслуговування надаються авторизованим сервісним центром.

Комплектність виробу перевірено. Із умовами гарантійного обслуговування ознайомлений, претензій не маю.

Підпис покупця _____

Авторизований сервісний центр ІП «І-АР-СІ»

Адреса: вул. Марка Вовчка, 18-А, Київ, 04073, Україна

Тел.: 0 800 300 345; (044) 230 34 84; 390 55 12

www.erc.ua/service

WARRANTY CARD

ARDESTO™

Dear Buyer! Congratulations on your purchase of the ARDESTO brand appliance, which was designed and manufactured in accordance with the highest quality standards, and we thank you for choosing this product.

We ask you to keep the coupon during the warranty period. When purchasing a product, require a full warranty card.

1. Warranty service is carried out only if there is a correctly and clearly filled original warranty card, which indicates: product model, date of sale, serial number, warranty service period, and the seller's seal. *
2. The service life of household appliances is 5 years.
3. The product is intended for consumer use. When using the product in commercial activities, the seller / manufacturer does not bear warranty obligations, after-sales service is performed on a paid basis.
4. Warranty repair is carried out within the period specified in the warranty card for the product in an authorized service center on the conditions and terms determined by applicable law.
5. The product is withdrawn from the warranty in case of violation by the consumer of the operating rules set forth in the instruction manual.
6. The product is removed from warranty service in the following cases:
 - misuse and non-consumer use;
 - mechanical damage;
 - damage caused by the ingress of foreign objects, substances, liquids, insects;
 - damage caused by natural disasters (rain, wind, lightning, etc.), fire, domestic factors (excessive humidity, dust, aggressive environment, etc.)
 - damage caused by non-compliance of power and cable network parameters with state standards and other similar factors;
 - when operating equipment in the power supply network with a missing single ground loop;
 - in case of violation of seals installed on the product;
 - lack of serial number of the device, or inability to identify it.
7. The warranty does not cover consumables and accessories, as well as filters, shelves, drawers, stands and other containers for storing products.
8. The warranty period is 12 months from the date of sale.

* Tear-off maintenance tickets are provided by an authorized service center.

The completeness of the product is checked. I have read the terms of the warranty service, no complaints.

Customer Signature _____

Warranty card/Гарантійний талон

Product information/Інформація про виріб

Product/Виріб

Model/Модель

Serial number/Серійний номер

Seller Information/Інформація про продавця

Trade organization name/Назва торгової організації

The address/Адреса

Date of sale/Дата продажу

Seller stamp/Штамп продавця

Сoupon/Талон № 3

Seller stamp/

Штамп продавця/

Date of application/Дата звернення

Cause of damage/Причина пошкодження

Date of completion/Дата виконання

Сoupon/Талон № 2

Seller stamp/

Штамп продавця/

Date of application/Дата звернення

Cause of damage/Причина пошкодження

Date of completion/Дата виконання

Сoupon/Талон № 1

Seller stamp/

Штамп продавця/

Date of application/Дата звернення

Cause of damage/Причина пошкодження

Date of completion/Дата виконання